

1. FRAME COMPONENTS (1)

フレーム関係 (1)

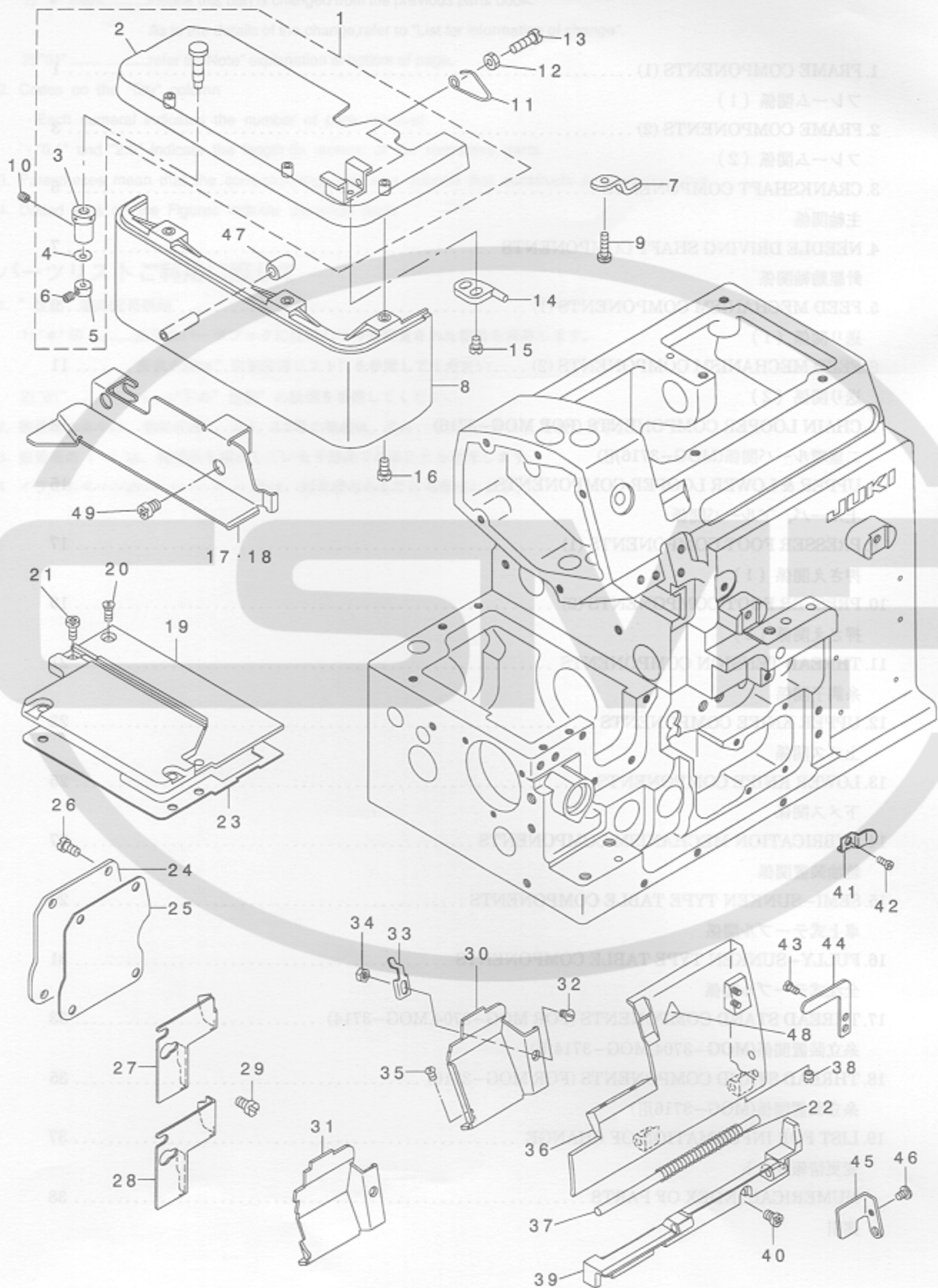

REF. NO	NOTE	PART NO.	DESCRIPTION	ヒョウメ	Qty
1		121-05359	CLOTH PLATE ASM.	ヌノダ イケツコウ	1
2		121-02752	CLOTH PLATE ASM.	ヌノダ イクミ	(1)
3		115-01301	ECCENTRIC BUSHING	ヌノダ イハンジンブ ツシユ	(1)
4		WZ-0420350-KP	DISC SPRING	サラハネ	(1)
5		CS-0400671-SD	THRUST HOLDER	スラストウケ	(1)
6		SM-8040302-TP	SETSCREW	トメネジ	(1)
7		121-03511	CROTH PLATE SUPPORTER	ヌノダ イササエイタ	1
8		119-49005	CLOTH BASE COVER	ヌノダ イカハ	1
9		SS-7091410-SP	SCREW 9/64-40 L=13.5	マルヒラネジ 9/64-40 L=13.5	1
10		SS-8110410-TP	SCREW 11/64-40 L= 3.5	トメネジ 11/64-40 L=3.5	1
11		118-02402	SPRING	ヌノダ イカイハイハネ	1
12		NS-6110420-SP	NUT 11/64-40	ロツカクナツト 11/64-40	1
13		SS-6111440-SP	SCREW 11/64-40 L=14.0	ヒラネジ 11/64-40 L=14	1
14		121-03305	STOPPER	ヌノダ イカイハイスツバ	1
15		SS-7110710-SP	SCREW 11/64-40 L=7	マルヒラネジ 11/64-40 L=7	2
16		SS-4091015-SP	SCREW 9/64-40 L=10	ナハネジ 9/64-40 L=10	2
17	01	123-70201	CLOTH BASE SIDE COVER (OVER)	ヌノダ イヨコカハ (オーハ)	1
18	02	123-70300	CLOTH BASE SIDE COVER (INTER)	ヌノダ イヨコカハ (インター)	1
19		122-50510	FEED MECHANISM COVER	オクリフタ	1
20		SM-1040801-SC	SCREW M4X0.7 L=8	サラコネジ M4X0.7 L=8	1
21		SM-4040855-SP	SCREW	ナハネジ	4
22		B1140-716-000	SPRING	ルハカハ - ハネ	1
23		122-50601	GASKET	オクリフタハツキン	1
24		119-51100	COVER	チョウセツアナフタ	1
25		118-04309	GASKET	チョウセツアナフタハツキン	1
26		SM-4040855-SP	SCREW	ナハネジ	4
27	01	121-02307	CHIP GUARD COVER, LEFT	ヌノクス カハ - ヒタリ	1
28	02	121-02406	CHIP GUARD COVER, LEFT	ヌノクス カハ - ヒタリ	1
29		SS-7110510-SP	SCREW 11/64-40 L=5	マルヒラネジ 11/64-40 L= 5	2
30	01	123-79509	CLOTH WASTE COVER FOR 04, 14	ヌノクス カハ - (04, 14ヨウ)	1
31	02	123-79608	CLOTH WASTE COVER (FOR 16.43)	ヌノクス カハ - (16, 43ヨウ)	1
32	01	SS-2090520-SL	SCREW 9/64-40 L=5	マルサラネジ 9/64-40 L=5	1
33		121-01515	CROTH WASTE COVER STOPPER	ヌノクス カハ - ストツバ	1
34	03	NS-6090310-SN	NUT 9/64-40	ロツカクナツト 9/64-40	1
35	02	SS-3090610-SP	SCREW 9/64-40 L=6	マルネジ 9/64-40 L=6	2
36		121-01309	LOOPER COVER	ルハカハ	1
37		118-03004	LOOPER COVER HINGE PIN	ルハカハ - ヒンジ シク	1
38		SS-8110410-TP	SCREW 11/64-40 L= 3.5	トメネジ 11/64-40 L=3.5	1
39		121-01200	LOOPER COVER BRACKET	ルハカハ - ウケダ イ	1
40		SM-4041055-SP	SCREW	ナハネジ M4 L=10	3
41		121-03404	LOOPER COVER PRESSER SPRING	ルハカハ - オサエ ハネ	1
42		SM-4040655-SP	SCREW M4 L=6	ナハコネジ M4 L=6	1
43		SS-7090530-SP	SCREW 9/64-40 L= 4.5	マルヒラネジ 9/64-40 L=4.5	1
44	04	121-03206	LOOPER COVER PRESSER PLATE	ルハカハ - オサエ イタ	1
45	08	121-01408	GUIDE PLATE	ルハカハ - カイト ハン	1
46		SS-7090610-SP	SCREW 9/64-40 L=6	マルヒラネジ 9/64-40 L=6	1
47		118-02204	RUBBER PLUG	ヌノタイカハ - ホ - シンゴ ム	1
48	03	CM-3002000-01	ATTENTION SEAL	ユビケカ チュウイシール(16)	1
49		SS-4120615-SP	SCREW 3/16-28 L=6	ナハネジ 3/16-28 L=6	2

NOTE (注記) 01....FOR MOG-3704,MOG-3714  
02....FOR MOG-3716  
03....FOR JE

MOG-3704,MOG-3714用  
MOG-3716用  
JE用

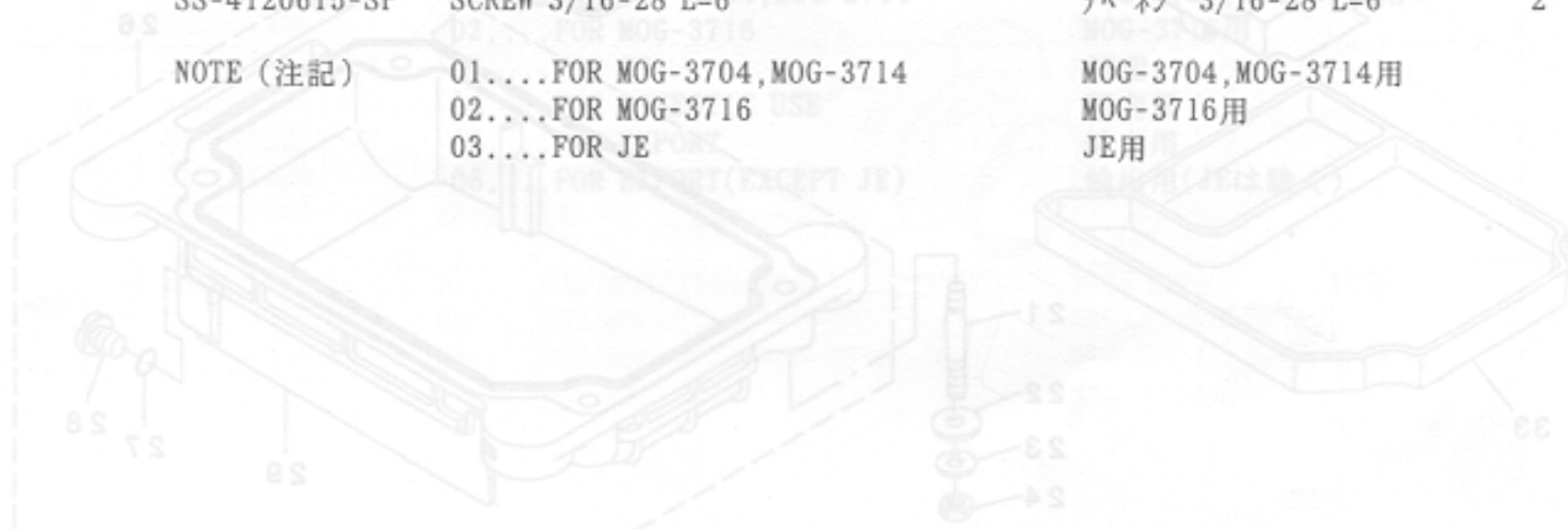

2. FRAME COMPONENTS (2)

フレーム関係 (2)

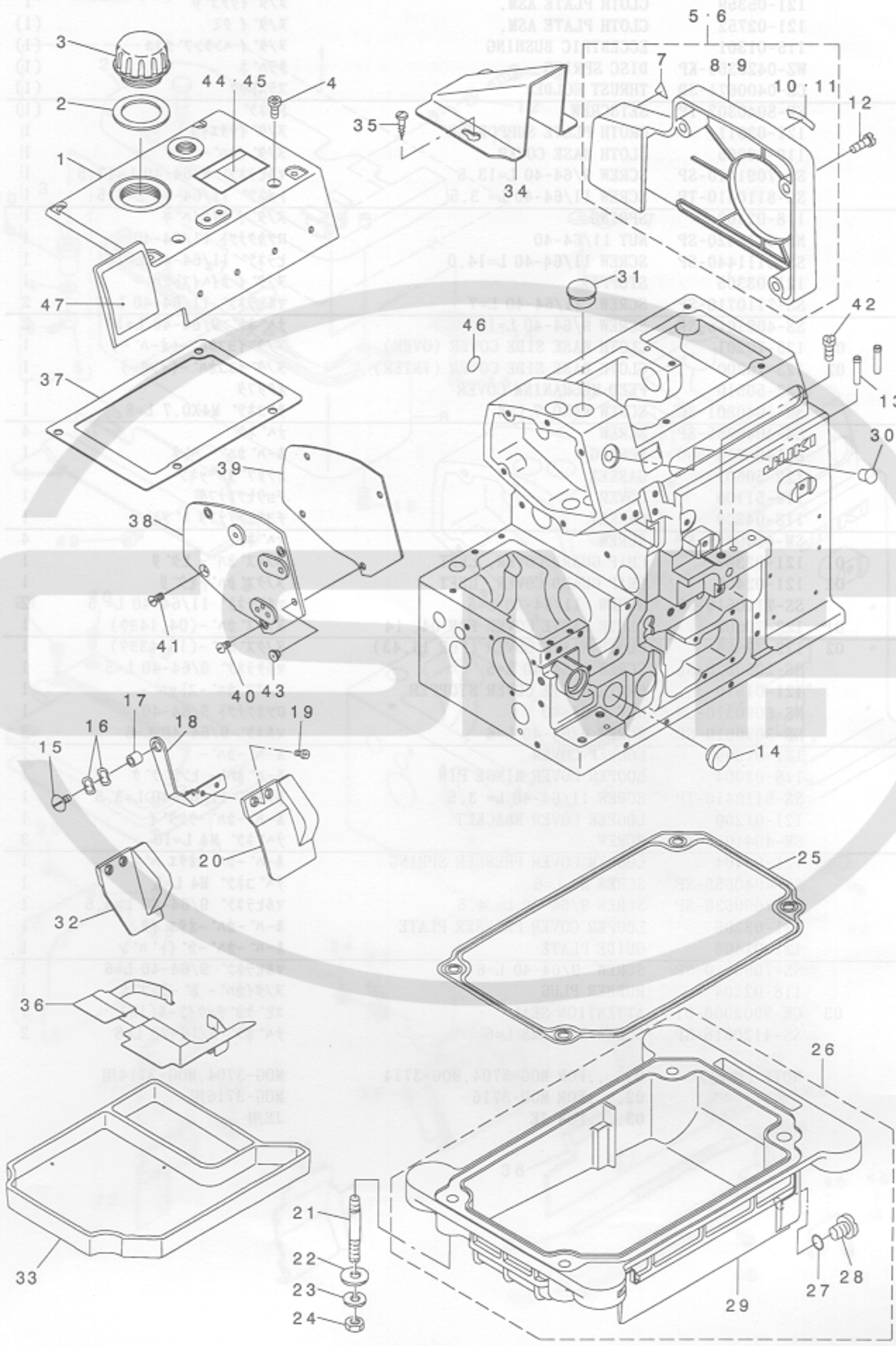

REF. NO	NOTE	PART NO.	DESCRIPTION	クニ	Qty
1	01	122-50304	UPPER COVER	ウエカハ -	1
2	01	121-00707	GASKET	チュウコアナ フタ ハ ッキン	1
3	02	121-00608	OIL CAP	チュウコアナ フタ	1
4	02	SM-4051255-SP	SCREW., M5 L=12.	ナハ ネジ M5 L=12	6
5	04	121-01952	BELT COVER ASM.	ハ ルトカハ -(クミ)	1
6	05	121-01960	BELT COVER ASM.	ハ ルトカハ -(クミ)A	1
7	04	CM-3002000-A1	CAUTION LABEL(16)	マキコミチュウイシ-ル(16)	(1)
8	04	121-01903	BELT COVER	ハ ルトカハ -	(1)
9	05	121-01903	BELT COVER	ハ ルトカハ -	(1)
10	04	CM-5002000-01	DIRECTION LABEL.	カイテンホウコウラハ ル	(1)
11	05	CM-5002000-01	DIRECTION LABEL.	カイテンホウコウラハ ル	(1)
12		SS-4151215-SP	SCREW 15/64-28 L=12	ナハ ネジ 15/64-28 L=12	3
13		118-05207	THREAD GUIDE, LARGE	イトミチ ダイ	2
14	01	TA-1871602-RO	RUBBER PLUG	トメセン D=18.7 L=16	1
15	02	SS-5110710-SP	SCREW 11/64-40 L=7	トラスネジ 11/64-40 L=7	1
16		WZ-0850302-KO	WAVED WASHER 8.5X12.5X0.3	ナミカ タサ カ ネ 8.5X12.5X0.3	2
17		B3013-141-HOA	WASHER	ライトロツト オサエカ ネ サ カ ネ	1
18		121-02000	SAFETY PLATE BRACKET	メ ホコ カハ -ダイ	1
19		SS-7090611-SL	SCREW 9/64-40 L=6.1	マルヒラネジ 9/64-40 L=6.1	2
20	02	121-02109	SAFETY PLATE	メ ホコ カハ -	1
21		115-03703	SCREW STUD	シチュ-ホ ルト	4
22		WP-0751576-SD	WASHER 7.5X19X1.5	ヒラサ カ ネ 7.5X19X1.5	4
23		WS-0822010-KP	SPRING WASHER 8.2X15X2	ハ ネサ カ ネ 8.2X15X2	4
24		NS-6680410-SP	NUT 9/32-28	ロツカクナツト 9/32-28	4
25		115-03919	OIL RESERVOIR GASKET	アア ラダ マリハ ッキン	1
26		115-03885	OIL RESERVOIR ASM.	アア ラダ マリ(クミ)	1
27		RO-0742401-00	RUBBER RING	オリンク	(1)
28		SM-0081001-SD	SCREW	トラスネジ M8 L=10	(1)
29		115-03810	OIL RESERVOIR	アア ラダ マリ	(1)
30		TA-0750704-RO	RUBBER PLUG	トメセン	1
31		TA-1701107-RO	RUBBER PLUG	トメセン	1
32	01	121-04907	SAFETY PLATE	メホコ カハ -	1
33		118-41350	FILTER BASE ASM.	フィルタ-ダイクミ	1
34	03	121-05201	BELT COVER	ハ ルトカハ -(B)	1
35	03	SK-3412000-SC	WOOD SCREW D=4.1 L=20	マルモクネジ D=4.1 L=20	2
36		118-42804	SHELTER PLATE	シヤハイハ ン	1
37		122-50403	UPPER COVER GASKET	ウエカハ -ハ ッキン	1
38		122-50205	SIDE COVER	ソクメンカハ -	1
39		121-00301	SIDE COVER GASKET	ソクメンカハ -ハ ッキン	1
40		SM-4040855-SP	SCREW	ナハ ネジ	3
41		SM-1040801-SC	SCREW M4X0.7 L=8	チラコネジ M4X0.7 L=8	1
42		SS-9151210-TP	SCREW 15/64-28 L=11.8	ロツカクホ ルト 15/64-28	1
43		122-58000	BUSH	メホコ カハ -ア ッシュ	1
44	04	CM-3002001-01	SAFETY LABEL, 1(SMALL).	アンセ ンラハ ル 1(ショウ)	1
45	06	CM-3002001-A1	SAFETY LABEL., 3 (SMALL).	アンセ ンラハ ル 3(ショウ)	1
46		100-04109	GROUND MARK	グ ラント マ-ク	1
47		123-71100	BRAND LABEL	ブ ラント ラハ ル	1
48					
49		NOTE (注記)	01....FOR MOG-3704,MOG-3714	MOG-3704,MOG-3714用	
50			02....FOR MOG-3716	MOG-3716用	
51			03....FOR JE	JE用	
52			04....FOR DOMESTIC USE	国内用	
53			05....FOR EXPORT	輸出用	
54			06....FOR EXPORT(EXCEPT JE)	輸出用(JEは除く)	
55					
		NOTE (注記)	01.... FOR MOG-3704,MOG-3714	MOG-3704,MOG-3714用	
			02.... FOR MOG-3716	MOG-3716用	
			03.... FOR MOG-3704,MOG-3716	MOG-3704,MOG-3716用	
			04.... FOR MOG-3714	MOG-3714用	

### 3. CRANKSHAFT COMPONENTS

主軸関係

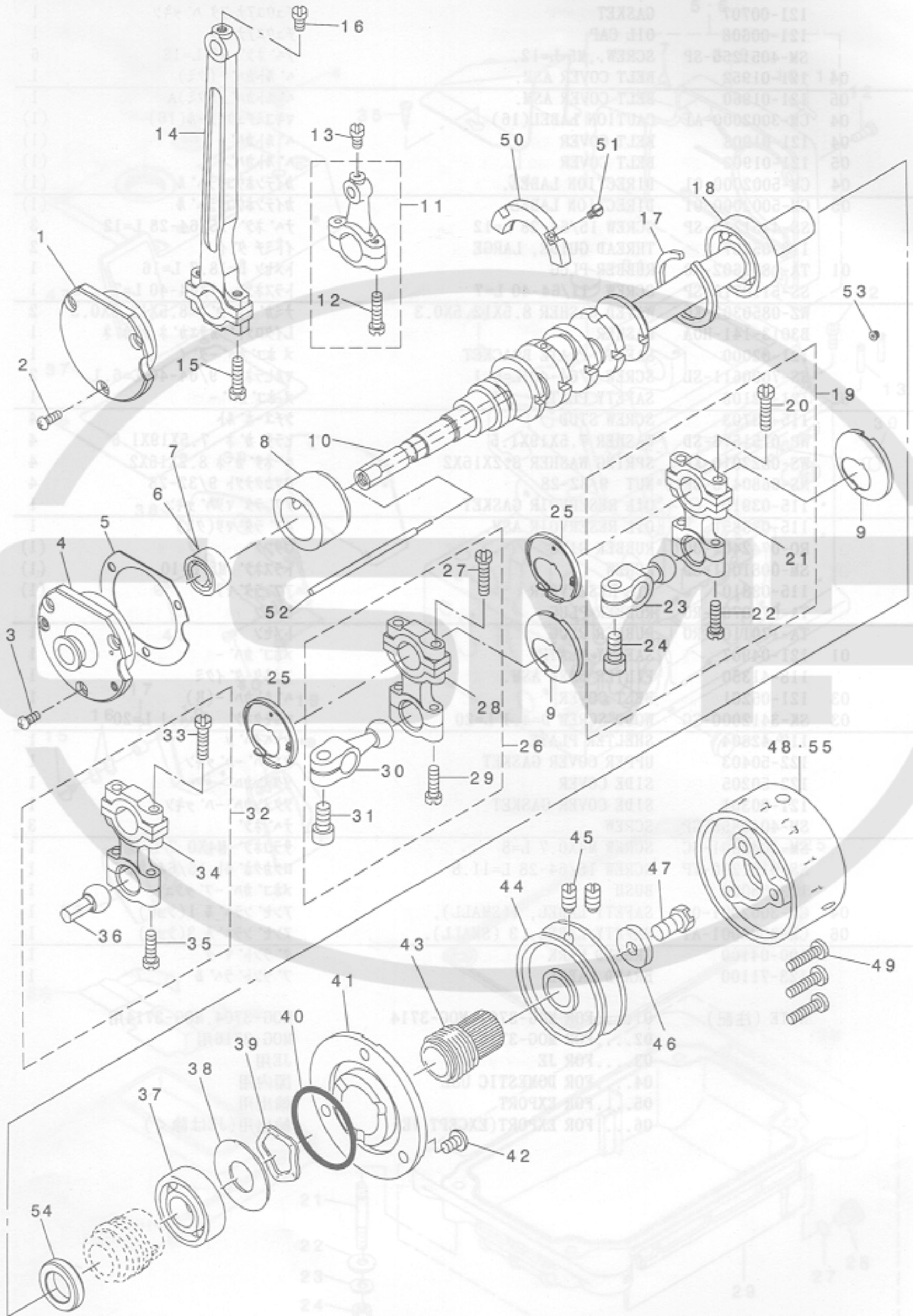

REF. NO	NOTE	PART NO.	DESCRIPTION	Unit	Qty.
1	01	121-08213	CRANKSHAFT BUSHING D	Dメタル	1
2	01	SM-4040855-SP	SCREW M5 L=14	ナハネジ	3
3	02	SM-4040855-SP	SCREW M5 L=14	ナハネジ	3
4	02	121-08304	CRANKSHAFT BUSHING D	Dメタル	1
5		121-08403	GASKET	Dメタル ハッキン	1
6	01	B1215-804-000	BALL BEARING D	シュジクホ-ルハアリング D	1
7	02	SB-1100003-00	BALL BEARING	ホ-ルハアリング	1
8		121-08007	CRANKSHAFT BUSHING C	Cメタル	1
9		123-75408	STOPPER (R)	ルハ-ロッド フレト メミキ	2
10		123-71506	CRANK SHAFT	シュジク	1
11		121-32155	KNIFE DRIVING ROD ASM.	ウエメスロッド クミ	1
12	01	SS-7111810-TP	SCREW 11/64-40 L=18	マルヒラネジ 11/64-40 L=18	(1)
13		SS-7110840-SP	SCREW 11/64-40 L=7.8	マルヒラネジ 11/64-40 L=7.8	2
14		123-72603	CONNECTING ROD	ハリクト ウロッド	1
15		SS-7111810-TP	SCREW 11/64-40 L=18	マルヒラネジ 11/64-40 L=18	2
16		SS-7110840-SP	SCREW 11/64-40 L=7.8	マルヒラネジ 11/64-40 L=7.8	1
17		B1212-704-000	BEARING RETAINER	ホ-ルハアリング トメワ	1
18		B1211-804-000	BALL BEARING B	シュジクホ-ルハアリング B	1
19		123-75051	UPPER LOOPER ARM ASM.	ハリイトテンビソカイト (03ヨウ)	1
20		SS-7111810-TP	SCREW 11/64-40 L=18	マルヒラネジ 11/64-40 L=18	(2)
21		121-25001	LOOPER DRIVING ROD	ルハ-ロッド	(1)
22	03	SS-7111410-TP	SCREW 11/64-40 L=14	マルヒラネジ 11/64-40 L=14	(2)
23	04	121-22313	UPPER LOOPER ARM	ウツルハ-タマウデ	(1)
24		SM-6061202-TP	SCREW M6 L=12	ロツカクアナホルト M6 L=12	(1)
25		123-75309	STOPPER (L)	ルハ-ロッド フレト メヒタリ	2
26	01	123-75150	LOWER LOOPER ARM A ASM.	ハリイトテンビソカイト (03ヨウ)	1
27	04	SS-7111810-TP	SCREW 11/64-40 L=18	マルヒラネジ 11/64-40 L=18	(2)
28		121-25001	LOOPER DRIVING ROD	ルハ-ロッド	(1)
29		SS-7111410-TP	SCREW 11/64-40 L=14	マルヒラネジ 11/64-40 L=14	(2)
30		121-23311	LOWER LOOPER ARM A	シタルハ-タマウデ A	(1)
31		SM-6061202-TP	SCREW M6 L=12	ロツカクアナホルト M6 L=12	(1)
32	02	123-75259	LOWER LOOPER ARM B ASM.	ハリイトテンビソカイト (03ヨウ)	1
33		SS-7111810-TP	SCREW 11/64-40 L=18	マルヒラネジ 11/64-40 L=18	(2)
34		121-25001	LOOPER DRIVING ROD	ルハ-ロッド	(1)
35		SS-7111410-TP	SCREW 11/64-40 L=14	マルヒラネジ 11/64-40 L=14	(2)
36	04	121-20101	LOWER LOOPER ARM B	シタルハ-キユウウデ B	(1)
37	02	B1211-804-000	BALL BEARING B	シュジクホ-ルハアリング B	1
38		115-10609	WASHER	ハアリング ウケイタ	1
39	03	WZ-2640310-KH	WAVED WASHER 26.4X33.9X3.5	ナミカタサカネ 26.4X33.9X3.5	1
40	04	RO-3473501-00	RUBBER RING	Oリング	1
41		121-07702	THRUST HOLDER	スラストウケ	1
42		SM-4050855-SP	SCREW M5 L=8	ナハネジ M5 L=8	3
43		118-11502	OIL SHIELD	シュジク アフ ラキリ	1
44		120-02606	HANDWHEEL A	ハズミク ルマ A	1
45		SS-8151150-SP	SCREW 15/64-28 L=10.5	トメネジ 15/64-28 L=10.5	2
46	03	WP-0764016-SP	WASHER	ヒラサカネ 76X20X4	1
47	04	SS-9681610-TP	SCREW 9/32-28 L=16	ロツカクホルト 9/32-28 L=16	1
48	03	120-25706	FLYWHEEL (C)	ハズミク ルマ (C)	1
49		SS-7111810-SP	SCREW 11/64-40 L=18	マルヒラネジ 11/64-40 L=18	3
50	04	121-07900	BALANCER	ハランサ-	1
51		SS-4080620-TP	SCREW 1/8-44 L=6	ナハネジ 1/8-44 L=6	2
52		121-08106	OIL ADJUSTING BAR	ユリヨウチヨウセツホウ	1
53		SS-5080212-TP	SCREW 1/8-44 L=2	ハイントネジ	5
54		122-52508	THRUST COVER	ウオ-ムスラスト	1
55	04	119-56505	HANDWHEEL C	ハズミク ルマ (C)	1

NOTE (注記)

01...FOR MOG-3704,MOG-3714  
02...FOR MOG-3716  
03...FOR MOG-3704,MOG-3716  
04...FOR MOG-3714

MOG-3704,MOG-3714用  
MOG-3716用  
MOG-3704,MOG-3716用  
MOG-3714用

# 4. NEEDLE DRIVING SHAFT COMPONENTS

針驅動軸關係

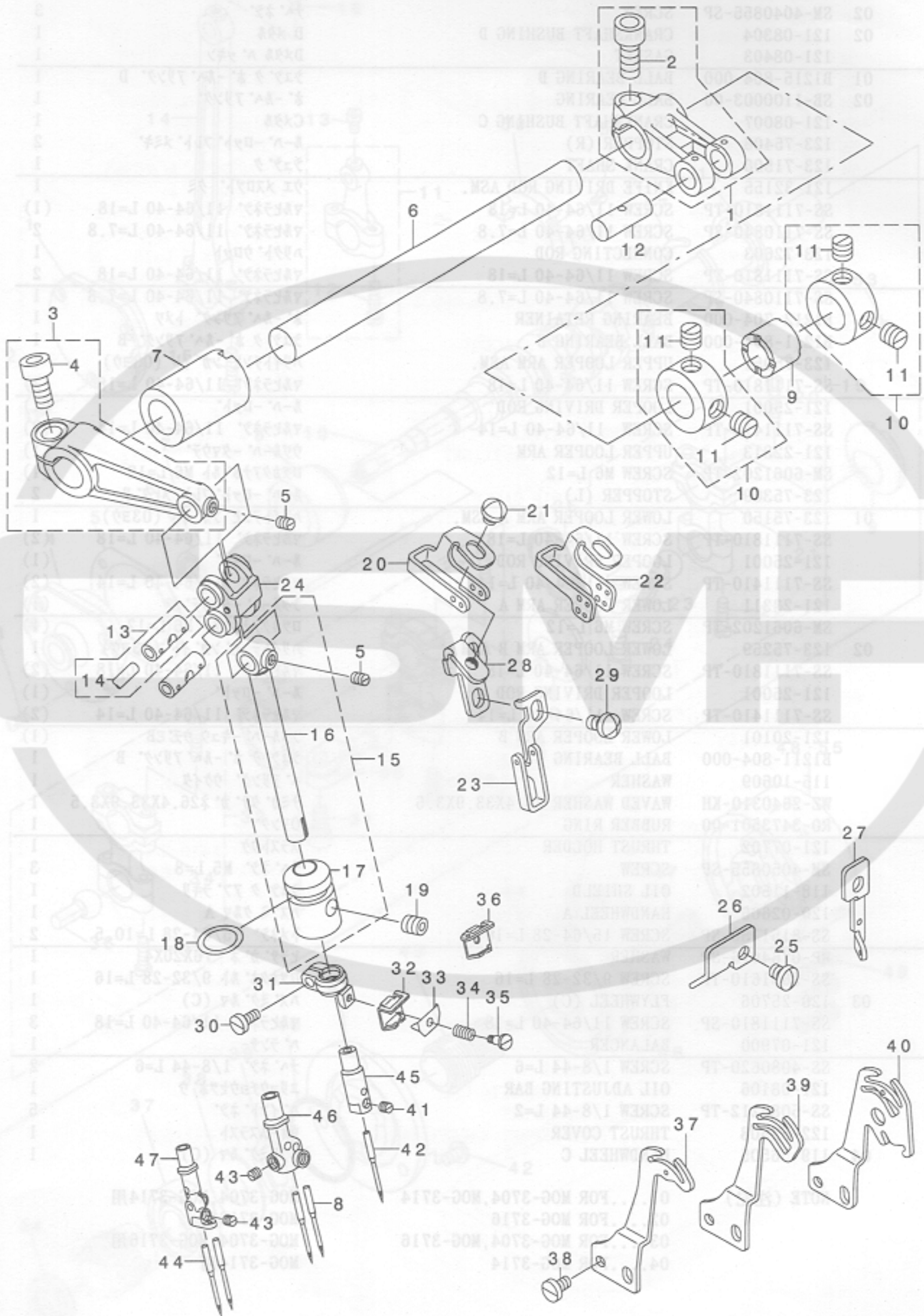

REV. NO.	NOTE	PART NO.	QTY
1		121-08213	01
2		2M-4040825-2P	01
3		2M-4040825-2P	02
4		121-08304	02
5		121-08403	01
6		121-08213	01
7		2M-100003	02
8		121-08007	01
9		123-75444	01
10		123-71155	01
11		123-71155	01
12		2M-4040825-2P	01
13		123-71155	01
14		123-71155	01
15		123-71155	01
16		123-71155	01
17		123-71155	01
18		123-71155	01
19		123-71155	01
20		123-71155	01
21		123-71155	01
22		123-71155	01
23		123-71155	01
24		123-71155	01
25		123-71155	01
26		123-71155	01
27		123-71155	01
28		123-71155	01
29		123-71155	01
30		123-71155	01
31		123-71155	01
32		123-71155	01
33		123-71155	01
34		123-71155	01
35		123-71155	01
36		123-71155	01
37		123-71155	01
38		123-71155	01
39		123-71155	01
40		123-71155	01
41		123-71155	01
42		123-71155	01
43		123-71155	01
44		123-71155	01
45		123-71155	01
46		123-71155	01
47		123-71155	01

REF. NO	NOTE	PART NO.	DESCRIPTION	品名	Qty
1		121-09260	FEED FORKED CRANK ASM.	ハリクトウウフタマタクランク(クミ)	1
2	*	SM-6061402-TP	SCREW M6 L=14	ロツカクアナネジ M6 L=14	(1)
3		121-09666	NEEDLE DRIVING ARM ASM.	ハリクトウウウデ(クミ)	1
4		SM-6061402-TP	SCREW M6 L=14	ロツカクアナネジ M6 L=14	(1)
5		SS-8090530-TP	SCREW 9/64-40 L= 5.0	トメネジ 9/64-40 L=5	2
6		121-09302	NEEDLE DRIVING SHAFT	ハリクトウウツク	(1)
7		122-52805	BUSHING, REAR	ハリクトウウツクマエメタル	1
8	03	M1420-5B1-100	NEEDLE 142X5 #110	ハリ 142X5 #110	2
9		121-09500	BUSHING, REAR	ハリクトウウツクウツロメタル	1
10		CS-1201010-SH	THRUST COLLAR ASM. D=12 W=10	スラストウケ D=12 W=10 クミ	2
11		SS-8660610-TP	SCREW 1/4-40 L=6	トメネジ 1/4-40 L=6	(4)
12	01	118-23804	CRANK PIN C	オクリフタマタクランクピンC	1
13	01	121-09955	LINK PIN C ASM.	ハリクトウウリンクピンC(クミ)	2
14		CQ-2520000-00	OIL WICK	ユウソク	(0.1)
15		123-72157	NEEDLE HOLDER ASM.	ヌノタイヨコカハ(05ヨウ)	1
16		121-10219	NEEDLE HOLDER	ハリホウウ	(1)
17		123-72108	NEEDLE HOLDER METAL	ハリホウウメタル	(1)
18		RO-1082401-00	RUBBER RING	Oリング	1
19	*	SS-8040602-TP	SCREW M4X0.7 L=6	トメネジ	1
20	05	121-11209	NEEDLE THREAD GUIDE	ハリイトアンソナイ	1
21		SS-4110515-SP	SCREW 11/64-40 L=5	ナハネジ 11/64-40 L=5	1
22	03	121-11308	THREAD GUIDE, 2-NEEDLE	ニホンハリハリイトアンソナイ	1
23	04	123-86603	THREAD GUIDE, CHAIN LOOPER	ニジユウカンハリイトアンソナイ	1
24		123-72009	NEEDLE DRIVING LINK	ハリクトウウリンク	1
25		SM-4040855-SP	SCREW	ナハネジ	1
26	03	123-72306	TAKE-UP LEVER GUIDE	ハリイトテンピンカイト	1
27	04	123-72405	CHAIN LOOP	ニジユウカンハリイトテンピンカイト	1
28		121-12108	NEEDLE THREAD GUIDE STAND	ハリイトアンソナイダイ	1
29		SM-4040855-SP	SCREW	ナハネジ	2
30		SS-6080720-SP	SCREW	ヒラネジ 1/8-44 L=7	1
31		122-80608	NEEDLE CLAMP HOLDER	ハリトメタルキ	1
32	06	121-10607	NEEDLE THREAD PRESSER GUIDE, A	ハリイトオサエイトアンソナイA	1
33		121-10904	NEEDLE THREAD PRESSER PLATE	ハリイトオサエイタA	1
34		121-10805	NEEDLE THREAD PRESSER SPRING	ハリイトオサエハネ	1
35		SD-0280401-SL	HINGE SCREW D=2.8 H=4	ダンネジ D=2.8 H=4	1
36	04	121-10706	NEEDLE THREAD PRESSER GUIDE, B	ハリイトオサエイトアンソナイB	1
37	02	121-11506	NEEDLE THREAD TAKE-UP LEVER	ハリイトテンピン	1
38		SS-6090670-TP	SCREW 9/64-40 L=6	ヒラネジ 9/64-40 L=6	2
39	03	121-11605	TAKE-UP LEVER, 2-NEEDLE	ニホンハリハリイトテンピン	1
40	04	123-72207	THREAD TAKE-UP LEVER	ニジユウカンハリイトテンピン	1
41	02	SS-8080310-TP	SCREW 1/8-44 L=2.8	トメネジ 1/8-44 L=2.8	1
42	02	M1420-5B1-300	NEEDLE 142X5 #130	ハリ 142X5 #130	1
43	07	SS-8080310-TP	SCREW 1/8-44 L=2.8	トメネジ 1/8-44 L=2.8	2
44	04	M1420-5B1-300	NEEDLE 142X5 #130	ハリ 142X5 #130	2
45	02	123-78808	NEEDLE CLAMP	イッホソハリトメ	1
46	03	123-78907	2-NEEDLE NEEDLE CLAMP	ニホンハリハリトメ	1
47	04	123-79004	NEEDLE CLAMP	ニジユウカンハリトメ	1

NOTE (注記)

01....SELECTING PART FOR FIT TOLERANCE	選択かん合部品
02....FOR MOG-3704	MOG-3704用
03....FOR MOG-3714	MOG-3714用
04....FOR MOG-3716	MOG-3716用
05....FOR MOG-3704,MOG-3716	MOG-3704,MOG-3716用
06....FOR MOG-3704,MOG-3714	MOG-3704,MOG-3714用
07....FOR MOG-3714,MOG-3716	MOG-3714,MOG-3716用

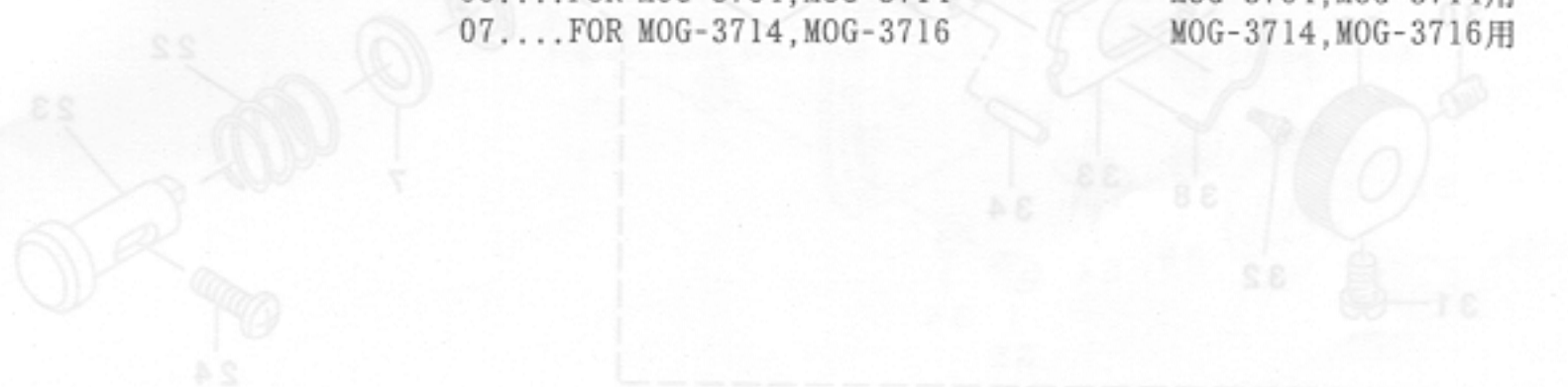



# 5. FEED MECHANISM COMPONENTS (1)

## 送り関係 (1)

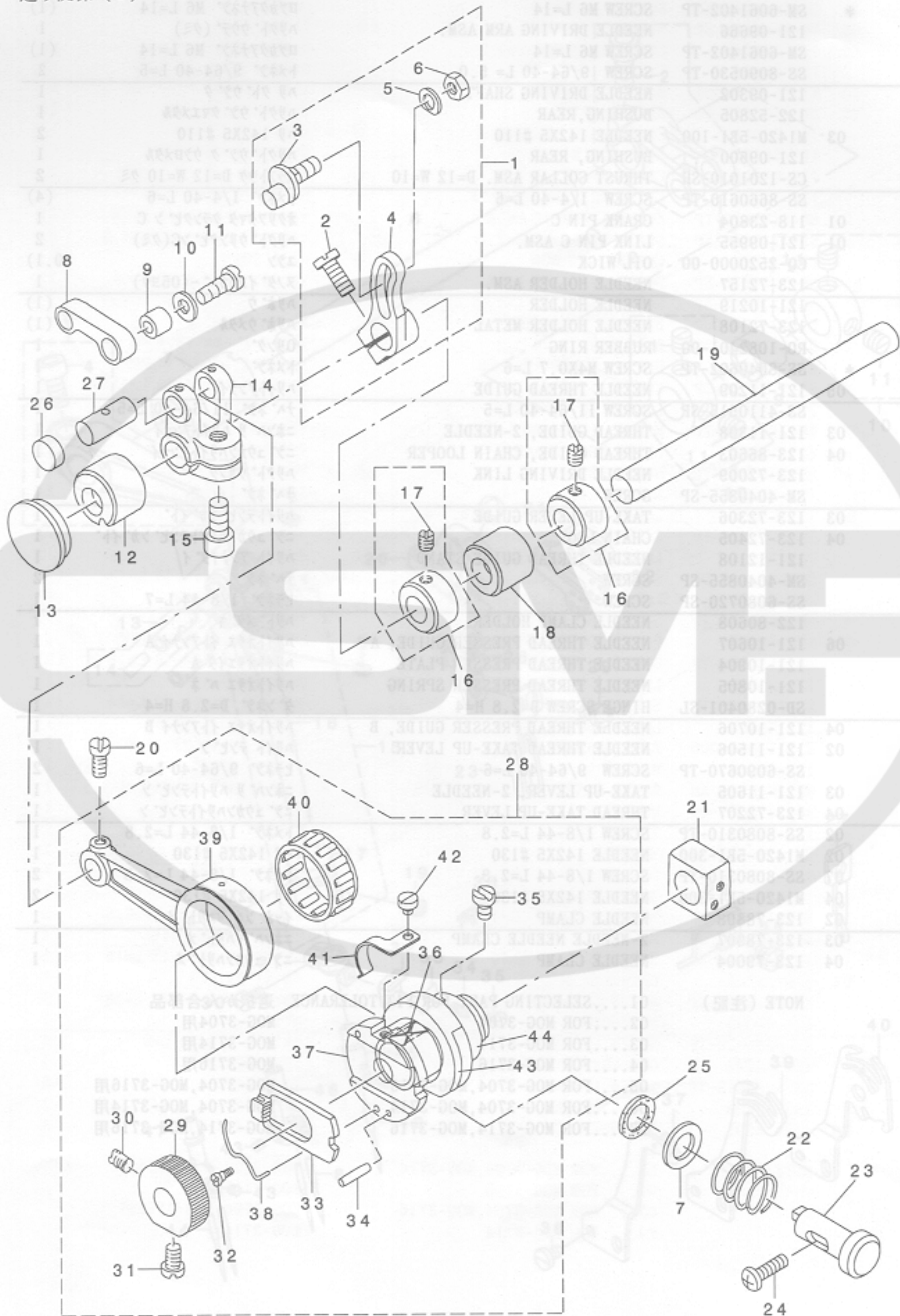

REF. NO	NOTE	PART NO.	DESCRIPTION	ヒョウメイ	Qty
1		118-24067	MAIN FEED ROCKER ASM.	シユオクリウテ (クミ)	1
2		SM-6051202-TP	SCREW M5X0.8 L=12	ロツカクアナホ ルト M5X0.8 L=12	(1)
3		118-24018	PIN	シユオクリウテ ビン	(1)
4		115-30110	MAIN FEED ROCKER	シユオクリウテ	(1)
5		119-48601	WASHER B	シユオクリウテ サカネ(B)	(1)
6		NS-6620320-SP	NUT 3/16-32	ロツカクナツト 3/16-32	(1)
7		B1654-704-000	WASHER	オシホ タン シクサ	1
8		118-24109	MAIN FEED LINK	シユオクリリンク	1
9		B1620-804-000	COLLAR	シユオクリ ビンカラ	1
10		B2107-816-000	WASHER	ロツト サカネ	1
11		SS-6121220-TP	SCREW 3/16-28 L=11.5	ヒラネジ 3/16-28 L=11.5	1
12		121-17206	FEED ROCKER SHAFT BUSHING, FRO	オクリシク マエメタル	1
13		TA-2050416-RO	RUBBER PLUG	トメセン	1
14		121-19210	FORKED CRANK	オクリフタマタクランク	1
15	*	SM-6061402-TP	SCREW M6 L=14	ロツカクアナホ ルト M6 L=14	1
16		CS-095081A-SH	THRUST COLLAR ASM. D=9.53 W=8	スラストウケ D=9.53 W=8 クミ	2
17		SS-8110410-TP	SCREW 11/64-40 L= 3.5	トメネジ 11/64-40 L=3.5	(4)
18		121-17305	FEED ROCKER SHAFT BUSHING, REA	オクリシク ウシロメタル	1
19		121-18907	FEED SHAFT	オクリシク	1
20		SS-7110910-TP	SCREW 11/64-40 L= 8.5	マルヒラネジ 11/64-40 L=8.5	1
21		118-28704	SLIDE BLOCK	シ ヨウケ オクリカクコ マ	1
22		B1652-704-000	SPRING	オシホ タン ハネ	1
23	*	122-87603	PUSH BUTTON STUD	オシホ タン シク	1
24		SM-4041455-SN	SCREW M4 L=14	ナネネジ M4 L=14	1
25		B1651-704-000	FELT	オシホ タン フェルト	1
26		TA-1030402-RO	RUBBER PLUG D=10.3 L=4	トメセン D=10.3 L=4	1
27	01	118-23804	CRANK PIN C	オクリフタマタ クランクピン C	1
28		121-16174	FEED ECCENTRIC BODY ASM.	オクリカムシジ タイ(クミ)	1
29		B1605-704-000	RATCHET GEAR	ラチエツト キア	(1)
30		SS-8110750-SP	SCREW 11/64-40 L= 6.5	トメネジ 11/64-40 L=6.5	(1)
31		SS-6110710-TP	SCREW 11/64-40 L= 6.5	ヒラネジ 11/64-40 L=6.5	(1)
32		SD-0260271-SP	HINGE SCREW D= 2.60 H= 2.7	タネネジ D=2.6 H=2.7	(1)
33		B1604-704-000	RATCHET PAWL	ラチエツト	(1)
34		PS-0300132-KH	SPRING PIN 3X13	スプリングピン	(2)
35		SS-7110810-SP	SCREW 11/64-40 L= 8.0	マルヒラネジ 11/64-40 L=8	(2)
36		121-16307	FEED CAM BLOCK	オクリカム カクコマ	(1)
37		121-16406	FEED ADJUSTING CAM	オクリチヨウセツ カム	(1)
38		B1606-704-000	RATCHET PAWL SPRING	ラチエツト オサエハネ	(1)
39		121-16505	CRANK ROD	オクリ クランク ロット	(1)
40	01	121-16703	NEEDLE BEARING B	オクリハ アリンク B	(1)
41		121-17107	RATCHET GEAR SPRING	ラチエツトキヤハネ	(1)
42		SS-6080320-SP	SCREW 1/8-44 L= 2.5	ヒラネジ 1/8-44 L=2.5	(1)
43		121-16208	FEED CAM	オクリカム	(1)
44		121-16109	FEED ECCENTRIC BODY	オクリカム シジ タイ	(1)

NOTE (注記) 01...SELECTING PART FOR FIT TOLERANCE 選択かん合部品

NOTE (注記)

01... FOR NOG-3704  
02... FOR NOG-3714  
03... FOR NOG-3716  
04... FOR NOG-3704, NOG-3714

# 6. FEED MECHANISM COMPONENTS (2)

送り関係 (2)

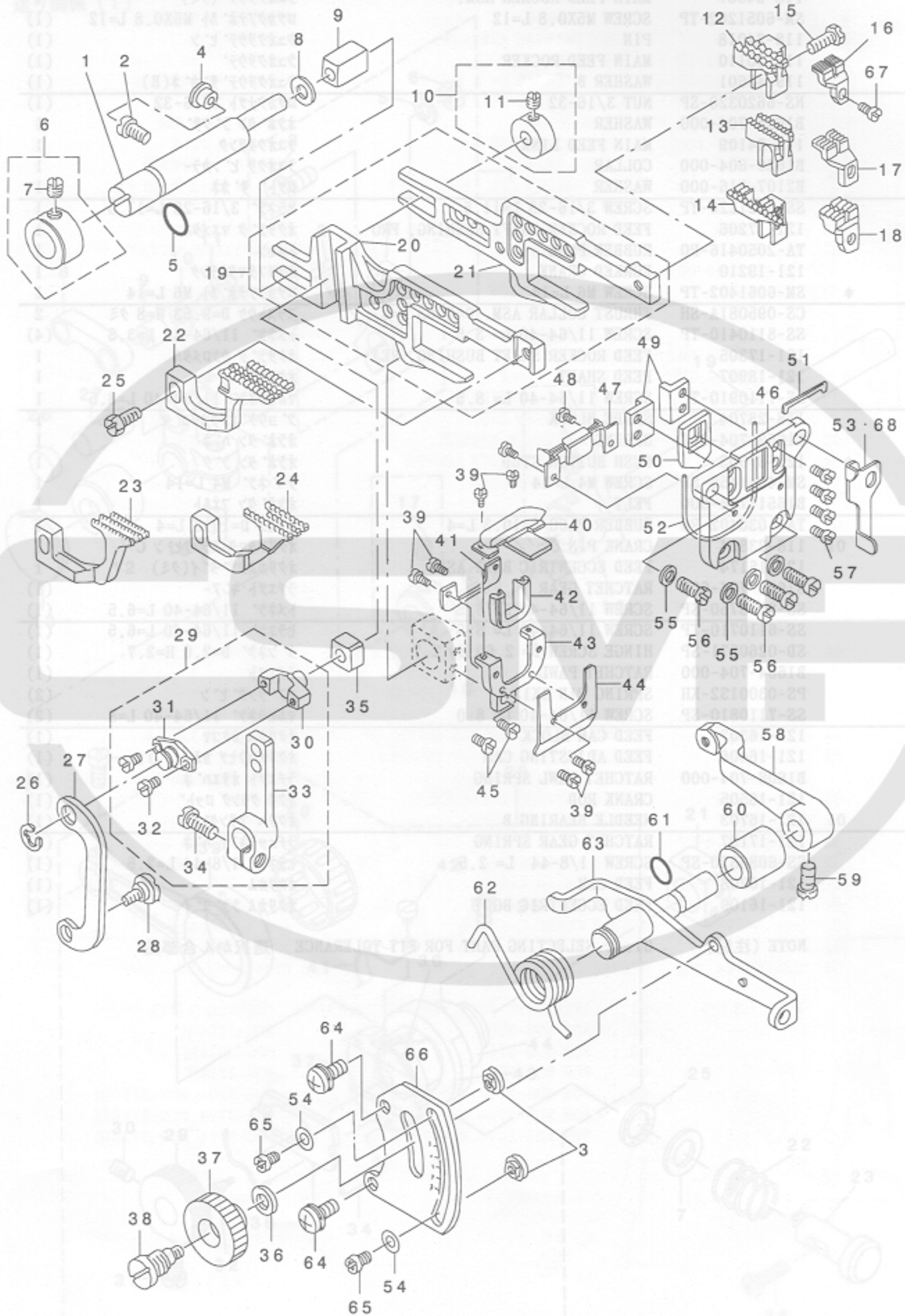

REF. NO. NOTE PART NO. DESCRIPTION Qty

1		118-24505	FEED BAR SHAFT	ヨ-ト'-カン サチエツ'ク	1
2		SM-4040855-SP	SCREW	ナハ'ネツ'	1
3		115-29005	STOPPER	サト'-チヨ-セツ' ストツハ'-	2
4		TA-0800504-RO	PLUG D=8 L=4.5	トメセン D=8X4.5	1
5		RO-0781901-00	RUBBER RING	0リング'	1
6		118-24653	THRUST COLLAR ASM.	サチエチキメ'クミ	1
7		SS-8660330-SP	SCREW 1/4-40 L= 3.0	トメネツ' 1/4-40 L=3	(1)
8		115-29914	WASHER	ヨウト'ウカンサチエツ'クサ'カ'ネ	1
9		B1624-704-000	SLIDE BLOCK	ヨ-ト'-カン サチエ'カクコマ	1
10		118-28050	COLLAR ASM.	サチエツ'クカラ-クミ	1
11		SS-8110410-TP	SCREW 11/64-40 L= 3.5	トメネツ' 11/64-40 L=3.5	(1)
12	01	117-01604	MAIN FEED DOG	シュオクリハ'	1
13	02	120-13306	MAIN FEED DOG	シュオクリハ'	1
14	03	123-82503	MAIN FEED DOG	シュオクリハ'	1
15		SS-9111050-SP	SCREW 11/64-40 L=9.5	ロツカク'ネ' 11/64-40 L=9.5	1
16	01	123-83402	AUXILIARY FEED DOG	ネツ'ヨクリハ'	1
17	02	116-51809	AUXILIARY FEED DOG	ネツ'ヨクリハ'	1
18	03	115-28502	AUXILIARY FEED DOG	ネツ'ヨクリハ'	1
19		121-17461	MAIN FEED BAR ASM.	シュオクリヨウト'ウカン(クミ)	1
20		121-17511	DIFFERENTIAL FEED BAR	フクオクリヨウト'ウカン	(1)
21		121-17412	MAIN FEED BAR	シュオクリヨウト'ウカン	(1)
22	01	117-01703	DIFFERENTIAL FEED DOG	フクオクリハ'	1
23	02	120-13405	SUB FEED DOG	フクオクリハ'	1
24	03	115-28403	DIFFERENTIAL FEED DOG	フクオクリハ'	1
25		SS-9111010-SP	SCREW 11/64-40 L=9.5	ロツカク'ネ' 11/64-40 L=9.5	1
26		RE-0500000-KO	E-RING	Eガ'ダトメツ'5	1
27		118-26310	ADJUSTING LINK	サト'ウチヨウセツ'リンク	1
28		SD-0720271-SP	HINGE SCREW D=7,2 H=2,7	ダ'ンネツ' D=7.2 H=2.7	1
29		118-28563	DIFFERENTIAL FEED ROCKER ASM.	フクオクリウヂ'(クミ)	1
30		118-25304	PIN	フクオクリヒ'ン	(1)
31		118-26401	PIN COVER	フクオクリヒ'ン'フタ	(1)
32		SS-6080410-SP	SCREW 1/8-44 L=4	ヒラネツ' 1/8-44 L=4	(2)
33		118-28514	DIFFERENTIAL FEED ROCKER ASM.	フクオクリウヂ'	(1)
34		SM-6051202-TP	SCREW M5X0.8 L=12	ロツカク'ア'ナ'ネ' M5X0.8 L=12	(1)
35		B1414-555-000	SLIDE BLOCK	ハリネ'ウ'ダ'キ'ア'ン'ナイ'コ'ロ	1
36		WP-0621016-SD	WASHER 6.2X13X1	ヒラサ'カ'ネ' 6.2X13X1	1
37		B1647-704-000-A	DIFFERENTIAL FEED LOCK NUT	サト'-ロツク'ナ'ツ'ト	1
38		B1646-704-000-A	DIFFERENTIAL FEED HINGE SCREW	サト'-ダ'ン'ネツ'	1
39		SS-7060310-SP	SCREW 3/32-56 L=3	マルヒラネツ' 3/32-56 L=3	6
40		121-19756	RUBBER PLATE ASM.	ウツ'ア'ラ'キ'リ'ゴ' A(クミ)	1
41		121-19806	RUBBER PRESSER PLATE	ア'ラ'キ'リ'ゴ' A'オ'サ'エ'イ'タ	1
42		121-19608	OIL SHIELD RUBBER	ア'ラ'キ'リ'ゴ' A	1
43		121-19905	RUBBER COVER	ア'ラ'キ'リ'ゴ' A'ダ'イ	1
44		121-20002	RUBBER BASE PLATE	ア'ラ'キ'リ'ゴ' A'ダ'イ'タ	1
45		SS-7090620-TP	SCREW 9/64-40 L=6.1	マルヒラネツ' 9/64-40 L=6.1	2
46		121-19400	RUBBER CASE	ネ'ウ'ジ'ン'ゴ' A'ケ-ス	1
47		118-27607	OIL SHIELD RUBBER, LOWER	シ'タ'ア'ラ'ゴ' A	1
48		SS-7060510-SP	SCREW 3/32-56 L=4.8	マルヒラネツ' 3/32-56 L=4.8	2
49		118-24703	FEED BAR SUPPORT	ヨ-ト'-カン'オ'サ'エ	2
50		121-19509	RUBBER	ネ'ウ'ジ'ン'ゴ' A	1
51		118-27904	RUBBER	ダ'イ'ジ'ン'ゴ' A	1
52		RO-4801201-00	RUBBER RING	0リング'	1
53	03	118-28407	THROAT PLATE SUPPORT G	ハリ'イ'タ'サ'チ'エ' G	1
54		WP-0371016-SD	WASHER 3.7X8X1	ヒラサ'カ'ネ' 3.7X8X1	2
55		WP-0480856-SP	WASHER 4.8X8.4X0.8	ヒラサ'カ'ネ' 4.8X8.4X0.8	4
56		SM-4041055-SP	SCREW	ナハ'ネツ' M4 L=10	4
57		SS-6090620-SP	SCREW 9/64-40 L=6	ヒラネツ' 9/64-40 L=6	4
58		118-28605	DIFFERENTIAL FEED ROCKER	サト'ウチヨウセツ'ウヂ'	1
59		SS-6661110-SP	SCREW 1/4-40 L=11	ヒラネツ' 1/4-40 L=11	1
60		B1645-704-000-A	BUSHING	サト'-チヨ-セツ'ク'メ'タル	1
61		RO-0601501-00	RUBBER RING	0リング'	1
62		119-91502	SPRING	サト'ウチヨウセツ'レ'ハ'-ハ'ネ	1
63		118-25858	ROCKER SHAFT ASM.	サト'-チヨウセツ'ク'ク'ミ	1
64		SL-4051231-SC	SCREW M5 L=12	サ'カ'ネ'ツ'キ'ナ'ハ'コ'ネ'ツ' M5 L=12	2
65		SS-4090515-SP	SCREW 9/64-40 L=5	ナハ'ネツ' 9/64-40 L=5	2
66		118-27102	DIFFERENTIAL FEED GRADUATION	サト'-チヨウセツ'メ'モ'リ'イ'タ	1
67		SS-4080610-SP	SCREW 1/8-44 L=6.4	ナハ'ネツ' 1/8-44 L=6.4	1
68	04	118-28308	SUPPORT THROAT PLATE	ハリ'イ'タ'サ'チ'エ	1

NOTE (注記)

01...FOR MOG-3704  
 02...FOR MOG-3714  
 03...FOR MOG-3716  
 04...FOR MOG-3704,MOG-3714

MOG-3704用  
 MOG-3714用  
 MOG-3716用  
 MOG-3704,MOG-3714用

7. CHAIN LOOPER COMPONENTS (FOR MOG-3716)

二重環ルーパ関係(MOG-3716用)

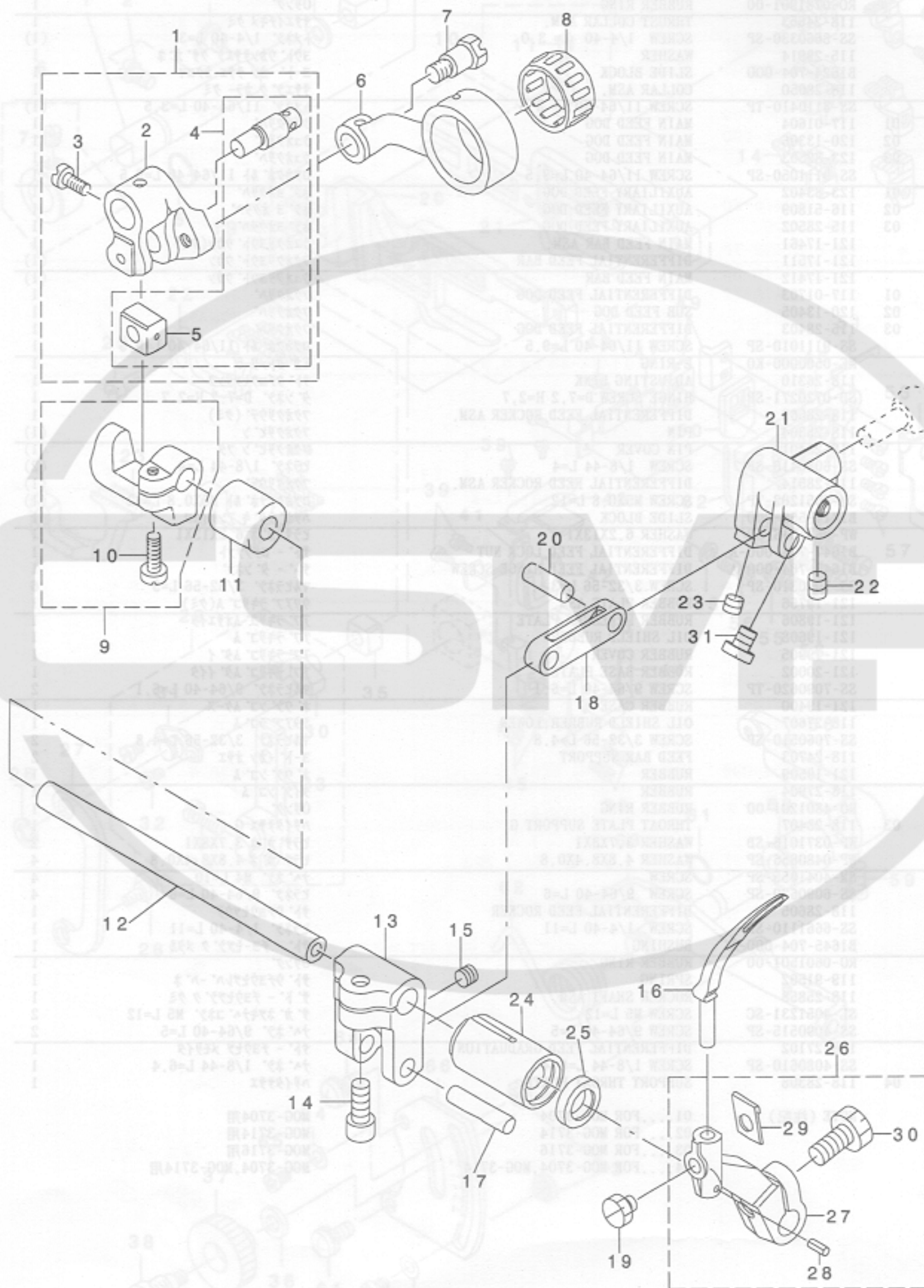

REF. NO	NOTE	PART NO.	DESCRIPTION	ヒソメイ	Qty
1		B2103-816-0A0	SLIDER ARM ASM.	ニジ ユカン セ'ソゴ' ウデ' クミ	1
2		B2103-816-000-B	CHAIN LOOPER SHAFT SLIDE ARM	ニジ ユカンセ'ソゴ' ウデ'	(1)
3		SS-7110720-TP	SCREW 11/64-40 L=7	マルヒラネジ' 11/64-40 L=7	(1)
4		118-29751	CHAIN LOOPER SLIDE BLOCK PIN	ニジ ユカンカクゴ' マヒ' ソクミ	(1)
5		B2105-816-000	CHAIN LOOPER SLIDE BLOCK	ニジ ユカン カクゴ' マ	(1)
6		B2102-816-000-A	CHAIN LOOPER ROD (22MM)	ニジ ユカン ロツト'	1
7		SD-0720803-TH	STEP-SCREW D=7.24 H=8	タ' ソネジ'	1
8	01	B2119-816-B00	BEARING B	ニジ ユカン ロツト' ハ' アリソク' B	1
9		121-20465	BRACKET ASM.	ニジ ユカンカクゴ' マタ' キ(クミ)	1
10		SM-6051202-TP	SCREW M5X0.8 L=12	ロツカクアナネ' ルト M5X0.8 L=12	(1)
11		B2111-716-000	BUSHING, REAR	ニジ ユカンジ' ク ウシロメタル	1
12		118-29207	CHAIN LOOPER SHAFT	ニジ ユカンジ' ク	1
13		123-74104	DRIVING ARM	ニジ ユカンヨウト' ウウデ'	1
14		SM-6051202-TP	SCREW M5X0.8 L=12	ロツカクアナネ' ルト M5X0.8 L=12	(1)
15		SM-8050402-TP	SCREW	トメネジ'	1
16		123-84400	CHAIN LOOPER	ニジ ユカンル-ハ' -	1
17	01	122-58505	PIN, LONG	ニジ ユカンヨウト' ウヒ' ソ(チョウ)	1
18		123-74203	DRIVING LINK	ニジ ユカンヨウト' ウリンク	1
19		SS-9110430-TP	SCREW 11/64-40 L=4	ロツカクネ' ルト	1
20		122-59008	PIN, SHORT	ニジ ユカンヨウト' ウヒ' ソ(タン)	1
21	*	123-74013	DRIVING BALL ARM BRACKET	シタル-ハ' -キユウダ' キ	1
22		SM-8050602-TP	SCREW M5 L=6	トメネジ' M5X0.8 L=6	1
23		SM-8050402-TP	SCREW	トメネジ'	1
24		121-22008	BUSHING, FRONT	ニジ ユカンジ' クマエメタル	1
25		B2525-352-000	OIL SEAL RING	ル-ハ' ジ' ク オイルシ-ル	1
26		118-29363	CHAIN LOOPER DRIVING ARM ASM.	ニジ ユカンル-ハ' -ウデ' クミ	1
27		118-29314	CHAIN LOOPER DRIVING ARM	ニジ ユカンル-ハ' ウデ'	(1)
28		PS-0200062-KH	SPRING PIN 2X6	スア' リソク' ヒ' ソ 2X6	(1)
29		B2531-704-000	WASHER	シジ' ウデ' シメワツシヤ-	(1)
30		SS-9151210-TP	SCREW 15/64-28 L=11.8	ロツカクネ' ルト 15/64-28	(1)
31	*	SS-6110710-TP	SCREW	トメネジ'	2

NOTE (注記) 01....SELECTING PART FOR FIT TOLERANCE 選択かん合部品

NOTE (注記)

01... FOR NOG-3714

02... SELECTING PART FOR FIT TOLERANCE

03... FOR NOG-3704, NOG-3714

04... FOR NOG-3704

05... FOR NOG-3714, NOG-3716

06... FOR NOG-3716

NOG-3714

NOG-3704, NOG-3714

NOG-3704

NOG-3714, NOG-3716

NOG-3716



8. UPPER & LOWER LOOPER COMPONENTS

上ルーパ、下ルーパ関係

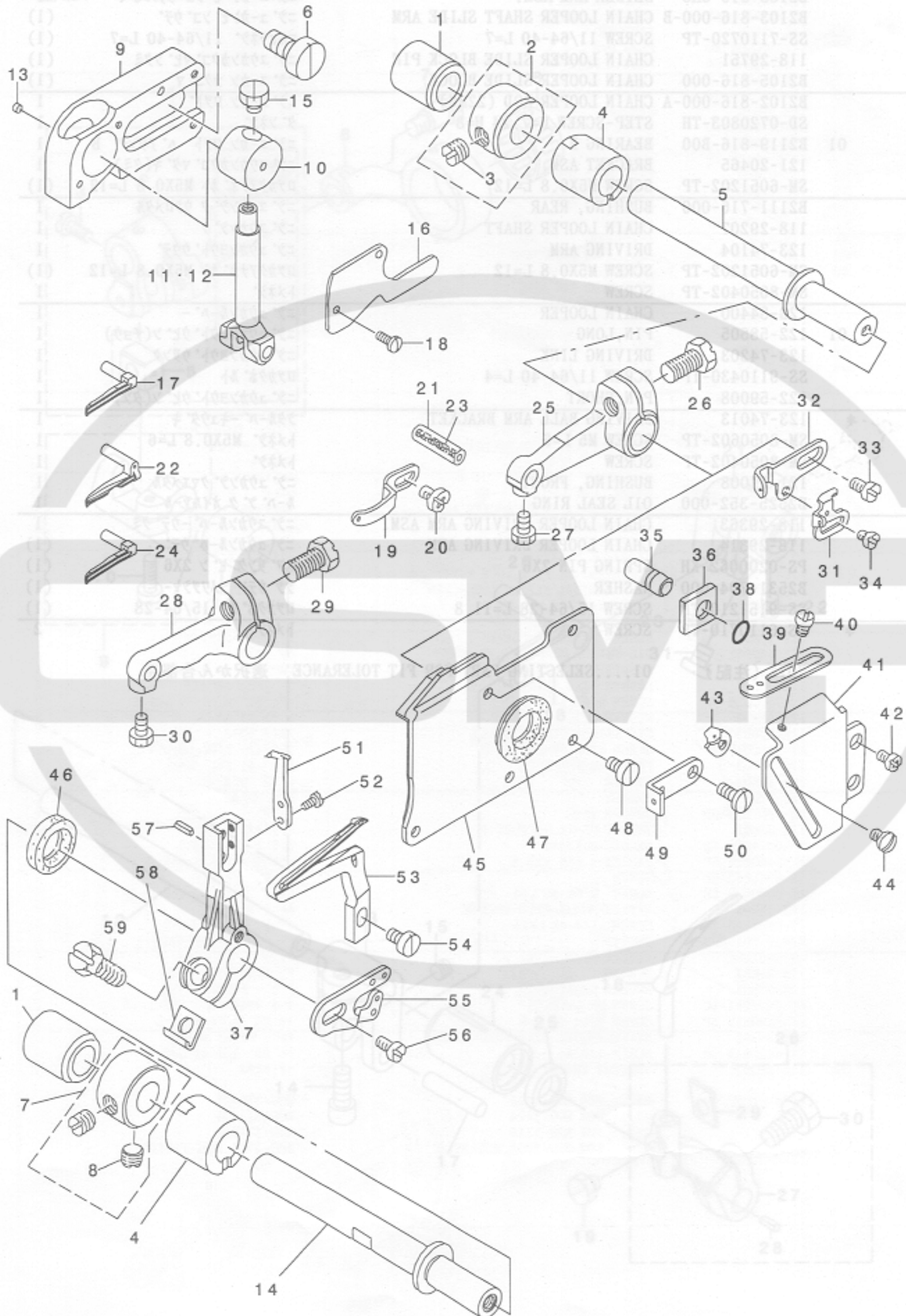

REF. NO	NOTE	PART NO.	DESCRIPTION	品名	Qty
1	*	B2509-704-000	BUSHING, REAR	ル-ハ-シ クアトメタル	2
2		CS-1031210-SH	THRUST COLLAR ASM. D=10.32 W=1	スラストウケ D=10.32 W=12 クミ	2
3		SS-8660610-TP	SCREW 1/4-40 L=6	トメネジ 1/4-40 L=6	(4)
4		118-34702	BUSHING, FRONT	ル-ハ-シ クマエメタル	2
5		121-22404	UPPER LOOPER SHAFT	ウエ ル-ハ-シ ク	1
6		SM-6061200-SP	SCREW	ヒラネジ M6 L=12	2
7	03	CS-1031210-SH	THRUST COLLAR ASM. D=10.32 W=1	スラストウケ D=10.32 W=12 クミ	1
8		SS-8660610-TP	SCREW 1/4-40 L=6	トメネジ 1/4-40 L=6	(2)
9		115-44400	UPPER LOOPER GUIDE RETAINER	ウツル-ハ-カ イト ササエ	1
10		115-44517	UPPER LOOPER GUIDE	ウツル-ハ-カ イト	1
11	04	115-44301	UPPER LOOPER HOLDER	ウツル-ハ-ダ キ	1
12	05	115-82103	UPPER LOOPER HOLDER	ウツル-ハ-ダ キ	1
13		120-04503	UPPER LOOPER GUIDE FELT	ウエル-ハ-カ イト フェルト	1
14		121-23410	LOWER LOOPER SHAFT	シタ ル-ハ-シ ク	1
15		SS-9090410-TP	SCREW	ロツカクネ ルト	1
16		120-04206	UPPER LOOPER GUIDE COVER	ウツル-ハ-カ イト フタ	1
17	*04	123-83808	UPPER LOOPER	ウツル-ハ-	1
18		SS-7060610-SP	SCREW 3/32-56 L= 5.5	マルヒラネジ 3/32-56 L=5.5	2
19		118-33308	UPPER LOOPER THREAD GUIDE	ウツル-ハ-イト アンナイ	1
20		SS-4090615-SP	SCREW 9/64-40 L=6	ナハ ネジ 9/64-40 L=6	1
21	02	B1422-804-A00	PIN (A)	ハリクト -レハ-ビ シン A	1
22	01	123-83600	UPPER LOOPER	ウツル-ハ-	1
23		CQ-2020000-00	OIL WICK	ユタン	0.1
24	06	123-83501	UPPER LOOPER	ウツル-ハ-	1
25	04	123-75507	UPPER LOOPER ARM	ウツル-ハ-ウデ	1
26		SS-9151210-TP	SCREW 15/64-28 L=11.8	ロツカクネ ルト 15/64-28	1
27		SS-9090610-TP	SCREW 9/64-40 L=5.5	ロツカクネ ルト 9/64-40 L=5.5	1
28	05	115-82012	UPPER LOOPER ARM	ウツル-ハ-ウデ	1
29		SS-9151210-TP	SCREW 15/64-28 L=11.8	ロツカクネ ルト 15/64-28	1
30		SS-9090610-TP	SCREW 9/64-40 L=5.5	ロツカクネ ルト 9/64-40 L=5.5	1
31		118-33506	LOWER LOOPER THREAD TAKE-UP	シタ ル-ハ- テンビ シン	1
32		121-24004	THREAD TAKE-UP, RIGHT	ウエル-ハ- テンビ シン ミキ	1
33		SS-7110840-SP	SCREW 11/64-40 L=7.8	マルヒラネジ 11/64-40 L=7.8	1
34		SS-6080410-SP	SCREW 1/8-44 L=4	ヒラネジ 1/8-44 L=4	1
35		118-31906	PIN	ケ-シ コテイビ シン	1
36		115-45100	GAUGE	ウツル-ハ-カ イト ササエ ケ-シ	1
37		121-24806	LOWER LOOPER SUPPORT ARM.	シタ ル-ハ-シ ク ウデ	1
38		RO-0371801-00	RUBBER RING	オリソク	1
39		121-23907	THREAD GUIDE, RIGHT	ウエ ル-ハ-イト アンナイ ミキ	1
40		SS-3090610-SP	SCREW 9/64-40 L=6	マルネジ 9/64-40 L=6	1
41		121-23808	LOOPER THREAD TAKE-UP COVER	ル-ハ- テンビ シンカハ-	1
42		SM-4040655-SP	SCREW M4 L=6	ナハ コネジ M4 L=6	2
43		118-33407	LOWER LOOPER THREAD GUIDE	シタ ル-ハ-イト アンナイ	1
44		SS-3090610-SP	SCREW 9/64-40 L=6	マルネジ 9/64-40 L=6	1
45	*	123-75952	OIL SHIELD ASM.	ル-ハ-カ イト ユネ ウハ シン クミ	1
46		B2508-704-000	OIL SEAL	ル-ハ-シ ク オイルシール	1
47		B2530-704-000	UPPER LOOPER SHAFT RUBBER RING	ウツル-ハ-シ ク コムワ	1
48		SS-6090630-SP	SCREW 9/64-40 L=6	ヒラネジ 9/64-40 L=6	4
49		118-33100	LOOPER THREAD GUIDE	ウツル-ハ-イト アンナイ チュ-	1
50		SS-7090850-SP	SCREW 9/64-40 L=8	マルヒラネジ 9/64-40 L=8	1
51		118-90001	TRAVELING NEEDLE GUARD	イト-ハリウケ	1
52		SS-6060440-TP	SCREW 3/32-56 L=3.5	ヒラネジ	2
53		123-84202	LOWER LOOPER	シタ ル-ハ-	1
54		SS-6090620-TP	SCREW	ヒラネジ	1
55		123-75705	LOOPER THREAD TAKE-UP, LEFT	ル-ハ- テンビ シン(ヒタ リ)	1
56		SS-7110840-SP	SCREW 11/64-40 L=7.8	マルヒラネジ 11/64-40 L=7.8	1
57		PS-0300062-KH	SPRING PIN 3X6	スプリング ピン 3X6	1
58		B2531-704-000	WASHER	シタ ウデ シメワザシヤ-	1
59		SS-9151210-TP	SCREW 15/64-28 L=11.8	ロツカクネ ルト 15/64-28	1

NOTE (注記)

- |       |                                  |                     |
|-------|----------------------------------|---------------------|
| 01... | FOR MOG-3714                     | MOG-3714用           |
| 02... | SELECTING PART FOR FIT TOLERANCE | 選択かん合部品             |
| 03... | FOR MOG-3704, MOG-3714           | MOG-3704, MOG-3714用 |
| 04... | FOR MOG-3704                     | MOG-3704用           |
| 05... | FOR MOG-3714, MOG-3716           | MOG-3714, MOG-3716用 |
| 06... | FOR MOG-3716                     | MOG-3716用           |



# 9. PRESSER FOOT COMPONENTS (1)

押さえ関係 (1)

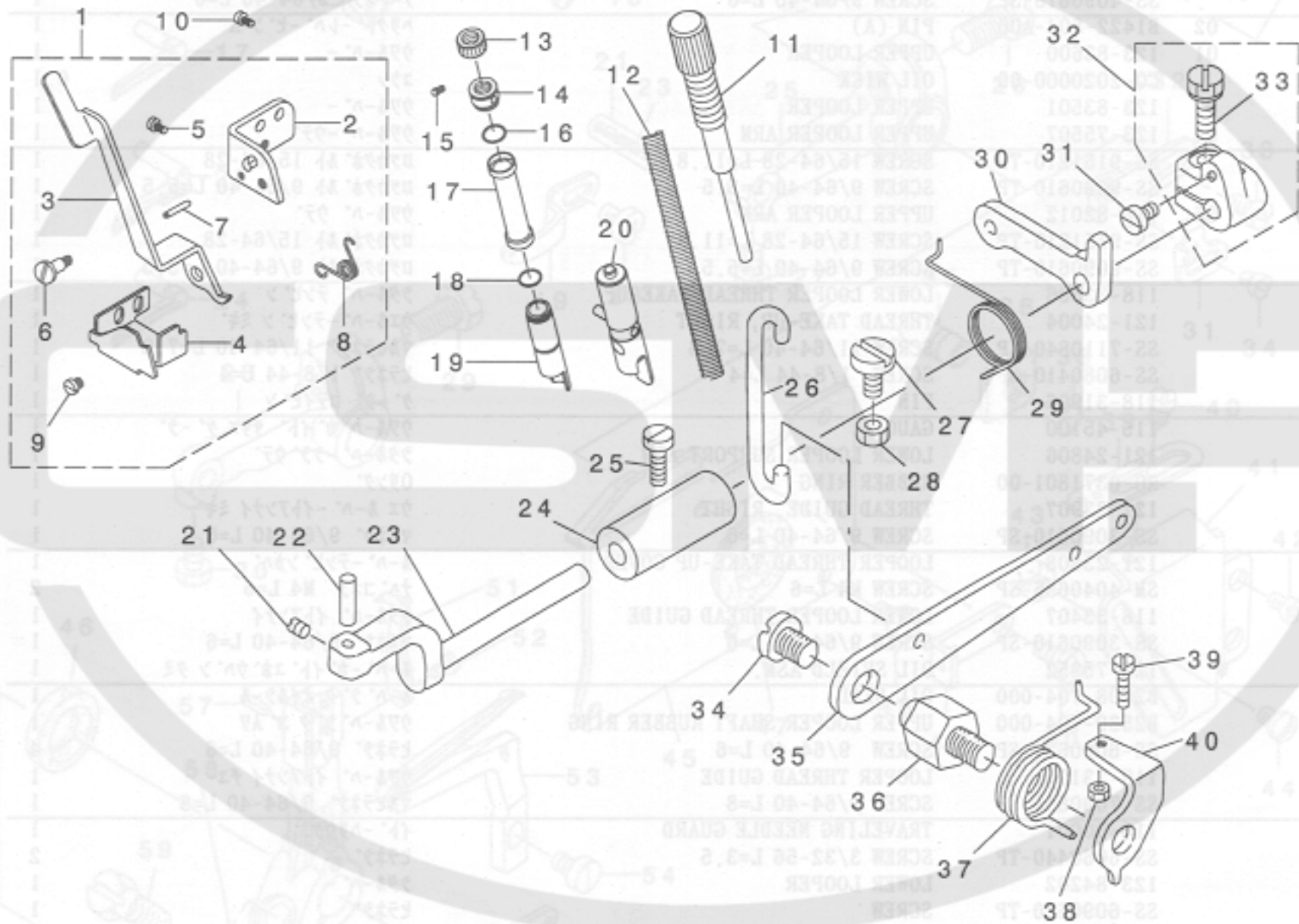

NOTE (注)

- 01... FOR NOG-3714
- 02... SELECTING PART FOR FIT TOLERANCE
- 03... FOR NOG-3704, NOG-3714
- 04... FOR NOG-3704
- 05... FOR NOG-3714, NOG-3716
- 06... FOR NOG-3716

REF. NO	NOTE	PART NO.	DESCRIPTION	品名	Qty
1	01	121-15051	FOOT LIFTING LEVER STAND ASM.	オサエヒキアケレハ - タ イクミ	1
2	02	121-15002	FOOT LIFTING LEVER STAND	ヒキアケレハ - タ イ	(1)
3	03	121-15101	PRESSER FOOT LIFTING LEVER	オサエヒキアケレハ -	(1)
4		121-15200	STOPPER	オサエウデ ストッパ -	(1)
5		SS-7110510-SP	SCREW 11/64-40 L=5	マルヒラネジ 11/64-40 L= 5	(2)
6		SD-0640241-SP	HINGE SCREW D= 6.35 H= 2.4	タ ソネジ D=6.35 H=2.4	(1)
7		PS-0300142-KH	SPRING PIN 0.3 X 14	スプリング ピン 3X14	(1)
8		121-15309	SPRING	オサエ ヒキアケ ハ ネ	(1)
9		SS-6080340-SP	SCREW 1/8-44 L=2.9	ヒラネジ 1/8-44 L=2.9	(1)
10		SS-4110715-SP	SCREW 11/64-40 L=7	ナハネジ 11/64-40 L=7	2
11		121-14716	PRESSER REGULATOR SCREW	オサエチヨウセツネジ	1
12		121-15903	PRESSER SPRING	オサエハ ネ	1
13		121-14807	PRESSER REGULATOR NUT	オサエ チヨウセツナット	1
14	*	122-88700	PRESSER REGULATOR SCREW WASHER	オサエチヨウセツネジ タ	1
15		SM-8040402-TP	SCREW M4X0.7 L=4	トメネジ M4X0.7 L=4	1
16		RO-1100901-00	RUBBER RING	オリク	1
17		121-14906	PRESSER BAR COVER	オサエホ ウ カハ -	1
18		RO-1100901-00	RUBBER RING	オリク	2
19		123-73007	PRESSER BAR METAL	オサエホ ウメタル	1
20		121-14468	PRESSER BAR ASM.	オサエホ ウクミ	1
21		SS-8110510-SP	SCREW 11/64-40 L=5	トメネジ 11/64-40 L=5	1
22		B1534-804-000	PRESSER FOOT ARM HINGE SHAFT	オサエウデ ヒンジ シク	1
23		121-13205	PRESSER FOOT SHAFT	オサエシク	1
24	04	121-13304	BUSHING	オサエシクメタル	1
25	02	SS-6121510-SP	SCREW 3/16-28 L=15.0	*** ハイソヒンハソ シヨウ フカ	1
26		118-19414	LIFTING HOOK	オサエアケ フック	1
27		SM-6061200-SP	SCREW	ヒラネジ M6 L=12	1
28		NM-6060003-SC	NUT M6	ロツカクナツト M6	1
29		118-19703	PRESSER FOOT ARM SPRING	オサエウデ ハ ネ	1
30		121-13502	LIFTING ARM	オサエアケ ウデ	1
31		SS-6110710-TP	SCREW 11/64-40 L= 6.5	ヒラネジ 11/64-40 L=6.5	1
32	01	121-13452	PRESSER FOOT SHAFT THRUST ASM.	オサエシク クスラストウデ クミ	1
33		SS-9151210-TP	SCREW 15/64-28 L=11.8	ロツカクネルト 15/64-28	(1)
34		SS-7161040-SP	SCREW 1/4-24 L= 9.5	マルヒラネジ 1/4-24 L=9.5	1
35		118-19315	LIFTING LEVER	オサエアケレハ -	1
36		118-19109	LIFTING LEVER SCREW	オサエアケレハ - ネジ	1
37		118-19208	LIFTING LEVER SPRING	オサエアケレハ - ハ ネ	1
38		NS-6110420-SP	NUT 11/64-40	ロツカクナツト 11/64-40	1
39		SS-7111410-SP	SCREW 11/64-40 L=14	マルヒラネジ 11/64-40 L=14	1
40		B1529-804-000	PRESSER FOOT LIFTING LEVER STO	オサエアケレハ - ストッパ -	1

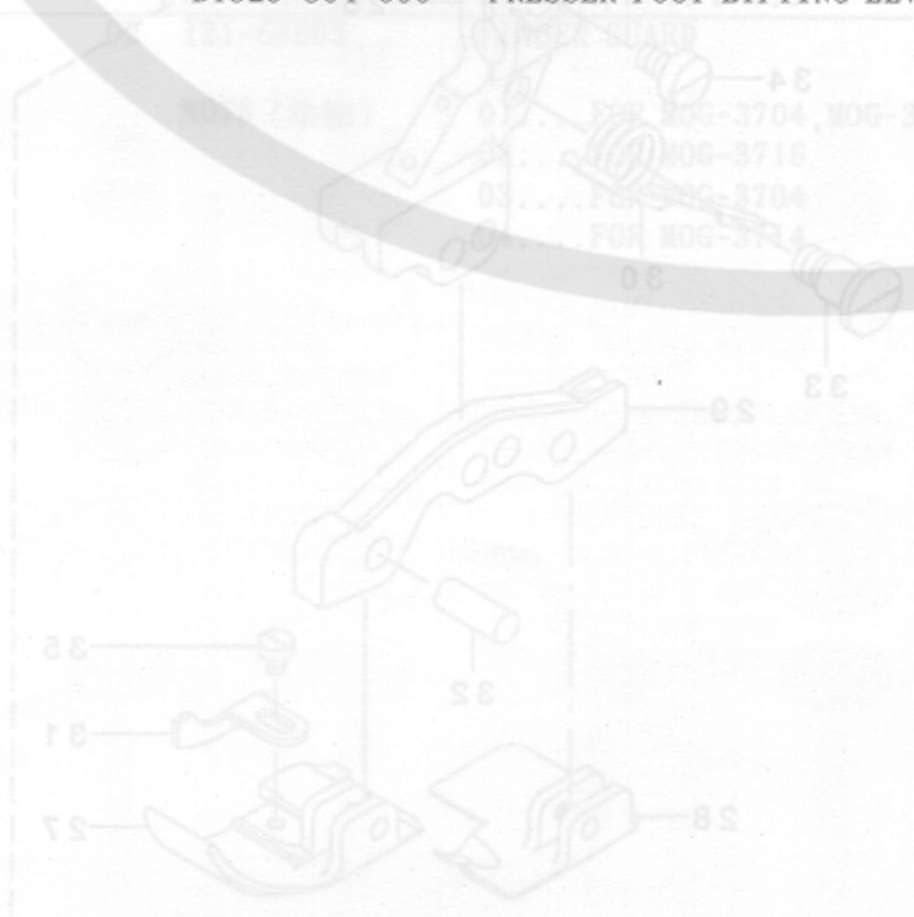

10. PRESSER FOOT COMPONENTS (2)

押さえ関係 (2)

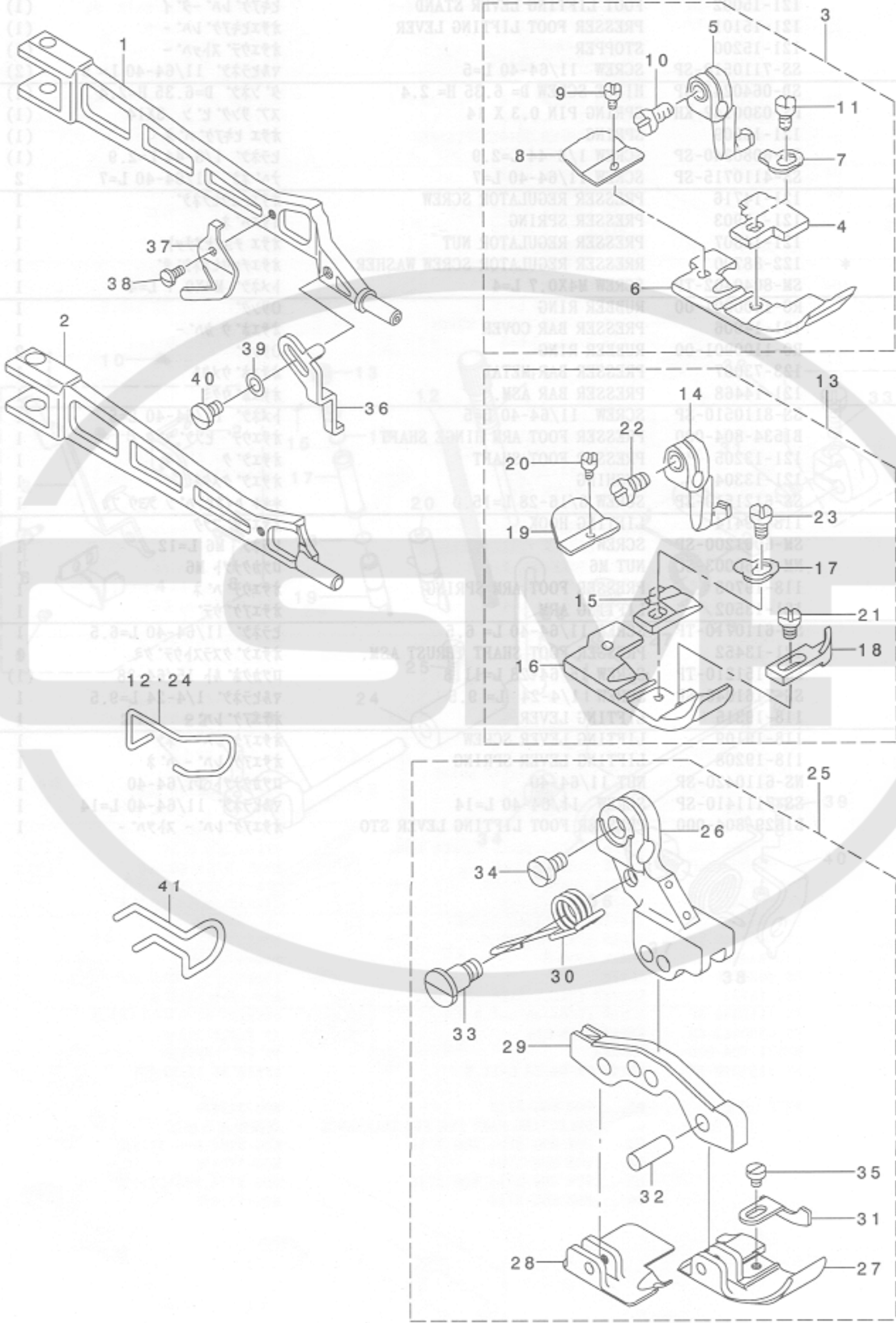

REF. NO	NOTE	PART NO.	DESCRIPTION	品名	Qty
1	01	121-14112	PRESSER FOOT ARM	オサエウデ	1
2	02	122-53811	PRESSER FOOT ARM	オサエウデ	1
3	03	123-81059	PRESSER CONNECTION	ヌノクス カハ (04, 14ヨウ)	1
4		116-80600	STITCH TONGUE	イトスハ リタ イ	(1)
5		116-51304	PRESSER FOOT HINGE	オサエヒンジ	(1)
6		116-80501	PRESSER FOOT	オサエ	(1)
7		B1508-804-000	SPRING	オサエ トリツケハ ネ	(1)
8		116-80709	REAR PRESSER FOOT	カラカント メ	(1)
9		SS-6060340-SP	SCREW 3/32-56 L= 2.5	ヒラネジ 3/32-56 L=2.5	(1)
10		SS-6090650-SP	SCREW 9/64-40 L=6	ヒラネジ 9/64-40 L=6	(1)
11		SS-7080520-SP	SCREW 1/8-44 L=4.9	マルヒラネジ 1/8-44 L=4.9	(1)
12	03	115-22802	FINGER GUARD	ユビ カ -ト	1
13	04	123-81158	PRESSER FOOT COMPL.	マエオサエ	1
14		116-51304	PRESSER FOOT HINGE	オサエヒンジ	(1)
15		117-00101	STITCH TONGUE	イトスハ リタ イ	(1)
16		120-10807	PRESSER FOOT	オサエ	(1)
17		B1508-804-000	SPRING	オサエ トリツケハ ネ	(1)
18		B1510-814-000	CURL GUARD	カールト メ	(1)
19		B1511-814-000	REAR PRESSER FOOT	カラカント メ	(1)
20		SS-6060210-SP	SCREW 3/32-56 L= 1.9	ヒラネジ 3/32-56 L=1.9	(1)
21		SS-6060440-TP	SCREW 3/32-56 L=3.5	ヒラネジ	(1)
22		SS-6090650-SP	SCREW 9/64-40 L=6	ヒラネジ 9/64-40 L=6	(1)
23		SS-7080520-SP	SCREW 1/8-44 L=4.9	マルヒラネジ 1/8-44 L=4.9	(1)
24	04	115-22802	FINGER GUARD	ユビ カ -ト	1
25	02	123-81257	PRESSER FOOT ASM.	ニジ ユウカンハリト メ	1
26		121-57319	PRESSER FOOT HINGE ARM	ダ ノスイヨウヒンジ ウデ	(1)
27		123-81208	FRONT PRESSER (FOR 16)	マエオサエ(16ヨウ)	(1)
28		123-81307	REAR PRESSER (FOR 16)	ウシロオサエ(16ヨウ)	(1)
29		121-68407	PRESSER FOOT HINGE	ダ ノスイヨウオサエヒンジ	(1)
30		121-68506	PRESSER FOOT ARM SPRING	ダ ノスイヨウオサエウデ ハ ネ	(1)
31		123-81406	CLOTH PRESSER	ヌノオサエ	(1)
32		119-30708	PRESSER FOOT HINGE PIN	オサエヒンジ シ ク	(3)
33		B1514-816-000	SCREW	オサエウデ ハ ネ トリツケネジ	(1)
34		SS-6090650-SP	SCREW 9/64-40 L=6	ヒラネジ 9/64-40 L=6	(1)
35		SS-6060340-SP	SCREW 3/32-56 L= 2.5	ヒラネジ 3/32-56 L=2.5	(1)
36	02	121-60800	STOPPER	オサエストップ -	1
37		B1528-804-000-A	THREAD TRIMMER	イトキリハ	1
38		SS-7060510-SP	SCREW 3/32-56 L=4.8	マルヒラネジ 3/32-56 L=4.8	1
39		WP-0350516-SD	WASHER 3.5X6X0.5	ヒラサ カ ネ 3.5X6X0.5	1
40		SS-7080520-SP	SCREW 1/8-44 L=4.9	マルヒラネジ 1/8-44 L=4.9	1
41	02	121-68803	FINGER GUARD	ユビ カ -ト	1

NOTE (注記) 01...FOR MOG-3704, MOG-3714 MOG-3704, MOG-3714用  
02...FOR MOG-3716 MOG-3716用  
03...FOR MOG-3704 MOG-3704用  
04...FOR MOG-3714 MOG-3714用

# 11. THREAD TENSION COMPONENTS

糸調子関係

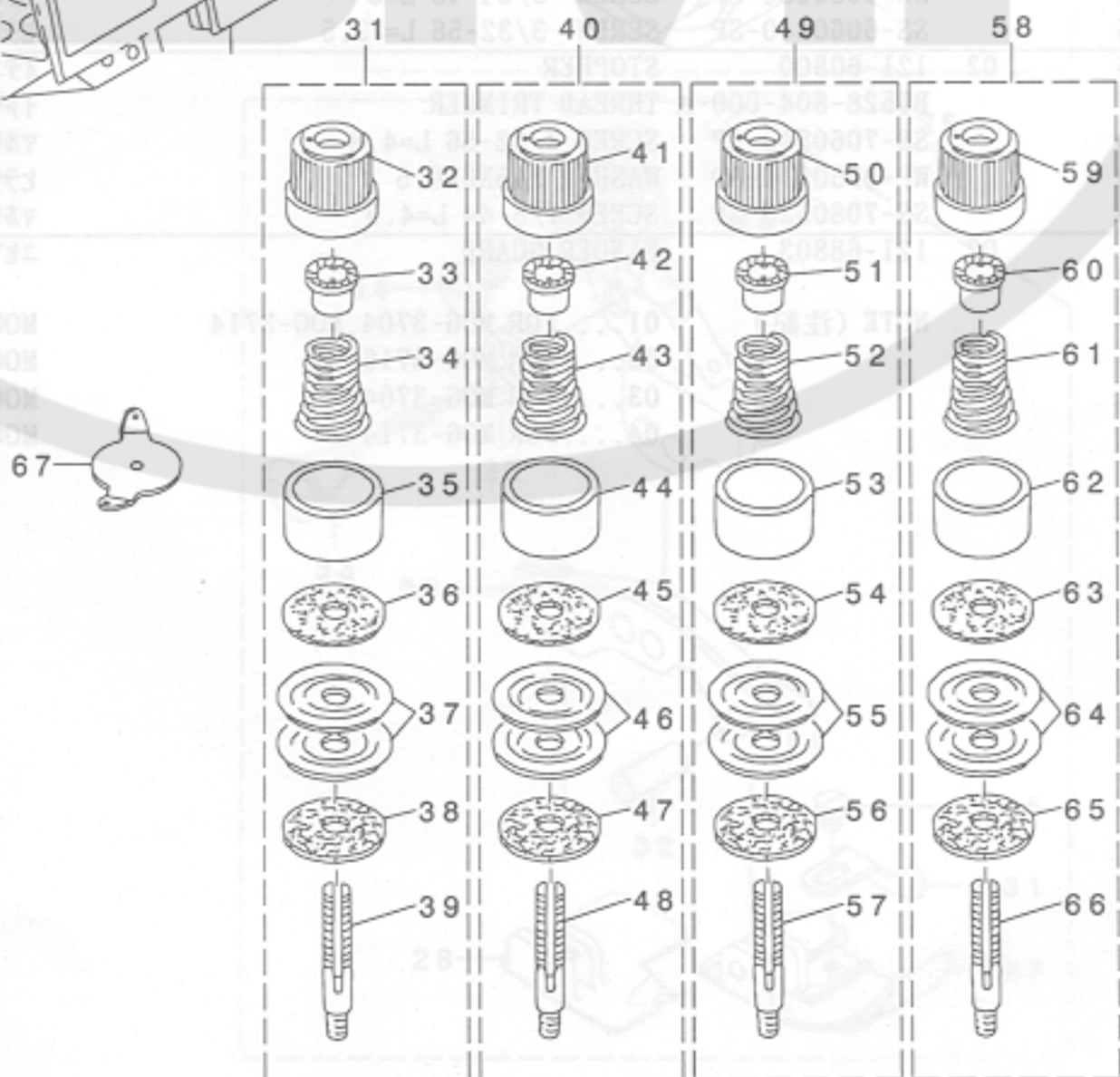
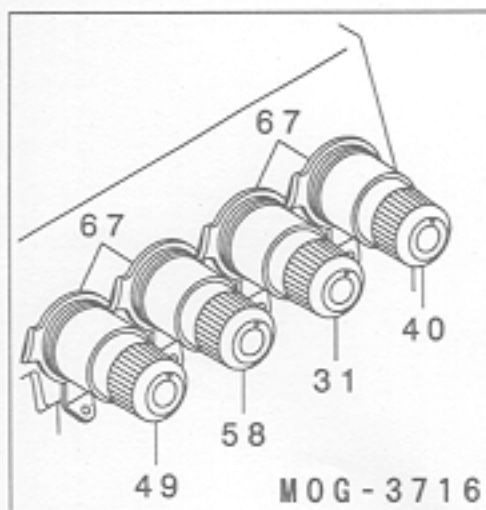
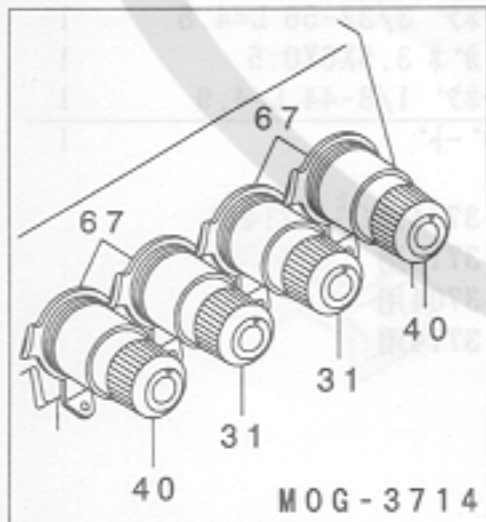
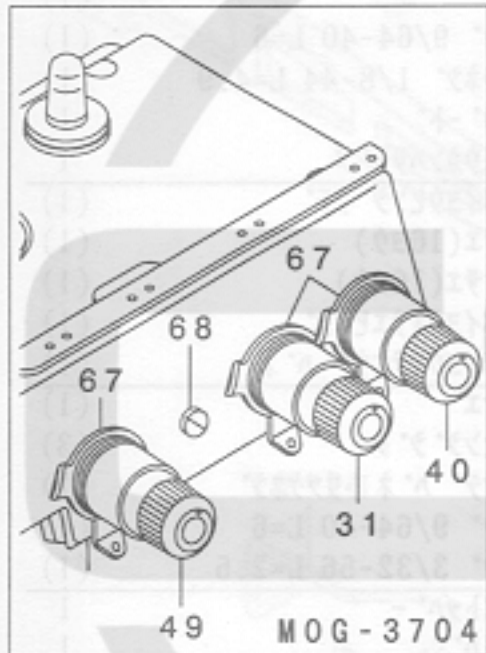
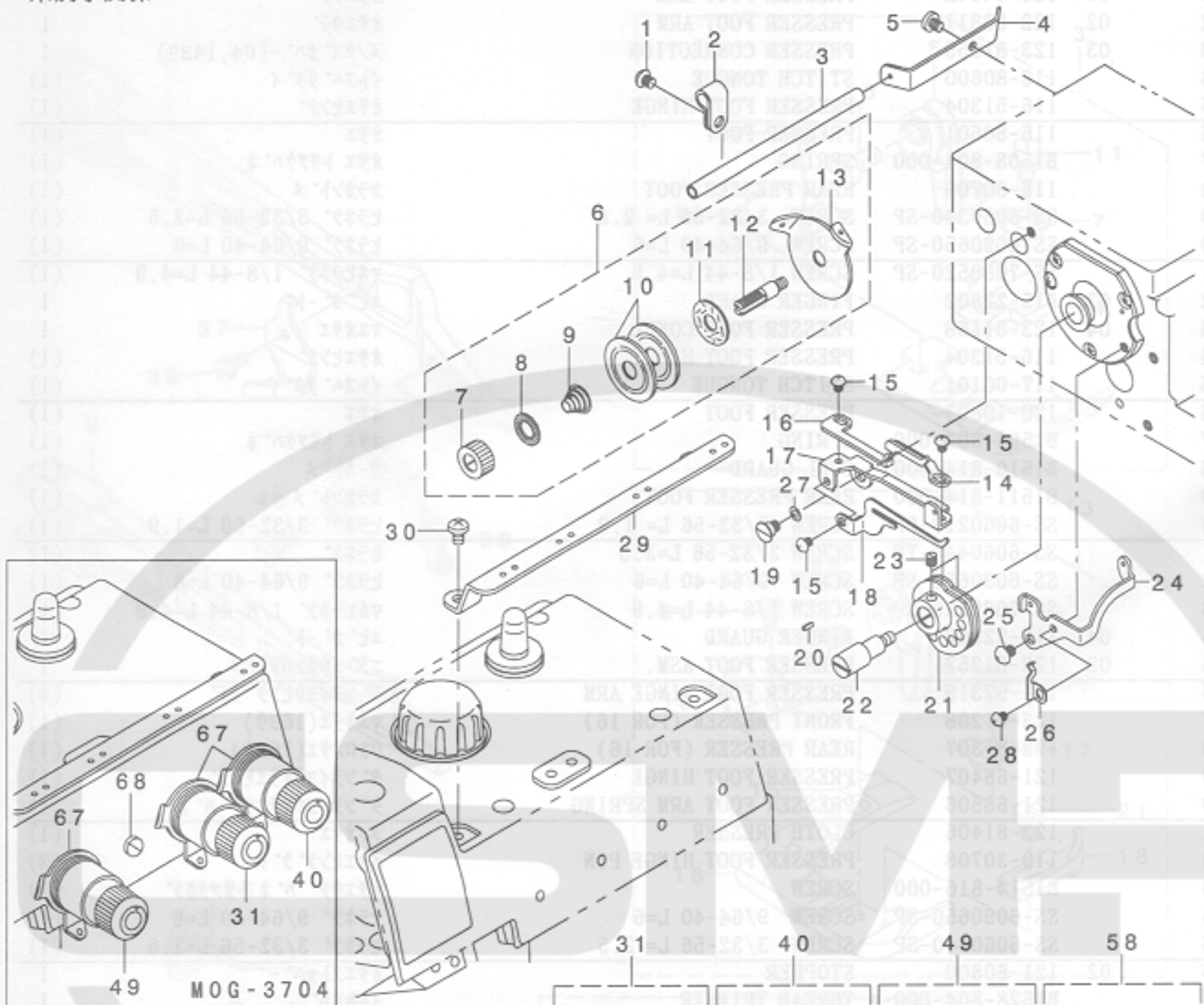

REF. NO	NOTE	PART NO.	DESCRIPTION	品名	Qty
1	01	SM-4050855-SP	SCREW	ナハネネジ M5 L=8	1
2		B3113-352-000	MOUNTING BRACKET	シタルハイトト-カン トリツケダ イ	1
3		B2401-816-000	LOOPER THREAD GUIDE TUBE	シタイトト-カン	1
4		B2402-716-000	LOOPER THREAD GUIDE TUBE GUIDE	シタイトト-カン アンナイ	1
5		SS-5150510-SP	SCREW 15/64-28 L=5	トラスネジ 15/64-28 L=5	1
6		115-50852	TENSION CONTROLLER ASM.	シタイトチヨ-シホ - クミ	1
7		B2314-019-000	TENSION POST NUT	イトチヨ-シホ - ナツト	(1)
8		B3120-125-000	ROTATING STOPPER	イトチヨ-シハラ カイテント メ	(1)
9	05	B2017-372-000	TENSION SPRING NO.1	タ イ1 イトチヨ-シホ ネ L=2.5	(1)
10		B3126-012-000	THREAD TENSION DISK	イトチヨ-シハラ	(2)
11		B3120-352-000	THREAD TENSION SPRING FELT	イトチヨ-シホ ネサ フェルト	(1)
12		115-50803	THREAD TENSION POST	シタイトチヨ-シホ -	(1)
13		115-50308	THREAD GUIDE	チヨ-シハラ イトアンナイ	(1)
14		121-20903	THREAD GUIDE A	シタイトカム イトアンナイ A L=9.5	1
15		SS-4090415-SP	SCREW 9/64-40 L=4	ナハネネジ 9/64-40 L=4	3
16		121-21000	THREAD GUIDE B	シタイトカム イトアンナイ B	1
17		121-20804	THREAD GUIDE BASE	シタイトカム イトアンナイダ イ L=8	1
18		121-21109	THREAD GUIDE HOOK	シタイトカム ツメ	1
19		SD-0600341-TP	HINGE SCREW D=6.0 H=3.4	タ-ンネジ	1
20		PS-0200052-KH	SPRING PIN 2.3X5	スプリング ピン 2.3X 5	1
21		B2201-816-000	THREAD CAM	シタイトカム	1
22		B2202-816-000	SHAFT	シタイトカムシャフト	1
23		SS-8110410-TP	SCREW 11/64-40 L= 3.5	トメネジ 11/64-40 L=3.5	2
24		121-21208	THREAD GUIDE	シタイトアンナイ	1
25		SS-4110515-SP	SCREW 11/64-40 L=5	ナハネネジ 11/64-40 L=5	1
26		121-21307	THREAD GUIDE SPRING	イトアンナイダ イトメハネ	1
27		WZ-0640312-KO	WAVED WASHER	ナミカ タサ カネ 6.4X11X0.3	1
28		SS-4090415-SP	SCREW 9/64-40 L=4	ナハネネジ 9/64-40 L=4	1
29		122-54405	CENTER THREAD GUIDE	チヨウカンイトアンナイ	1
30		SS-4110715-SP	SCREW 11/64-40 L=7	ナハネネジ 11/64-40 L=7	2
31		122-54850	THREAD TENSION SPRING COMPL.	イトチヨウシホ ネケツゴウ (キ)	1
32		119-56901	THREAD TENSION KNOB, YELLOW	イトチヨウシホマミ (キ)	(1)
33		B3112-704-000	TENSION SPRING BUSHING	ハネ アツシユ	(1)
34		B3102-804-000	TENSION SPRING, YELLOW	イトチヨ-シホ ハネ (キイロ)	(1)
35		119-57305	TENSION DISC PRESSER	チヨウシハラオサエ	(1)
36		B3120-704-000	THREAD TENSION SPRING FELT	イトチヨ-シホ ネサ フェルト	(1)
37		122-54504	THREAD TENSION DISK	イトチヨウシハラ	(2)
38		122-54603	THREAD TENSION RUBBER	イトチヨウシゴ ムサ	(1)
39		B3105-804-000	TENSION POST	イトチヨ-シホ -	(1)
40		122-54751	THREAD TENSION SPRING JUNCTION	イトチヨウシホ ネケツゴウ (アカ)	1
41		119-56703	THREAD TENSION KNOB, RED	イトチヨウシホマミ (アカ)	(1)
42		B3112-704-000	TENSION SPRING BUSHING	ハネ アツシユ	(1)
43		B3101-804-000	TENSION SPRING, RED	イトチヨ-シホ ハネ	(1)
44		119-57305	TENSION DISC PRESSER	チヨウシハラオサエ	(1)
45		B3120-704-000	THREAD TENSION SPRING FELT	イトチヨ-シホ ネサ フェルト	(1)
46		122-54504	THREAD TENSION DISK	イトチヨウシハラ	(2)
47		122-54603	THREAD TENSION RUBBER	イトチヨウシゴ ムサ	(1)
48		B3105-804-000	TENSION POST	イトチヨ-シホ -	(1)
49		123-76554	TENSION SPRING ASM. PURPLE	イトチヨウシホ ネケツゴウ (ムラサキ)	1
50		119-57107	THREAD TENSION KNOB, PURPLE	イトチヨウシホマミ (ムラサキ)	(1)
51		B3112-704-000	TENSION SPRING BUSHING	ハネ アツシユ	(1)
52		115-50100	TENSION SPRING, PURPLE	イトチヨウシホ ネ (ムラサキ)	(1)
53		119-57305	TENSION DISC PRESSER	チヨウシハラオサエ	(1)
54		B3120-704-000	THREAD TENSION SPRING FELT	イトチヨ-シホ ネサ フェルト	(1)
55		122-54504	THREAD TENSION DISK	イトチヨウシハラ	(2)
56		122-54603	THREAD TENSION RUBBER	イトチヨウシゴ ムサ	(1)
57		B3105-804-000	TENSION POST	イトチヨ-シホ -	(1)
58		122-55451	THREAD TENSION SPRING ASM.	イトチヨウシホ ネケツゴウ (ミドリ)	1
59		119-57206	THREAD TENSION KNOB, GREEN	イトチヨウシホマミ (キミドリ)	(1)
60		B3112-704-000	TENSION SPRING BUSHING	ハネ アツシユ	(1)
61		115-50209	TENSION SPRING, GREEN	イトチヨ-シホ ネ ミドリ	(1)
62		119-57305	TENSION DISC PRESSER	チヨウシハラオサエ	(1)
63		B3120-704-000	THREAD TENSION SPRING FELT	イトチヨ-シホ ネサ フェルト	(1)
64		122-54504	THREAD TENSION DISK	イトチヨウシハラ	(2)
65		122-54603	THREAD TENSION RUBBER	イトチヨウシゴ ムサ	(1)
66		B3105-804-000	TENSION POST	イトチヨ-シホ -	(1)
67		B3108-704-000	THREAD GUIDE	チヨ-シハラ イトアンナイ	1
68		SS-7110710-SL	SCREW 11/64-40 L=7.0	マルヒラネジ 11/64-40 L=7	1

# 12. UPPER KNIFE COMPONENTS

上メス関係

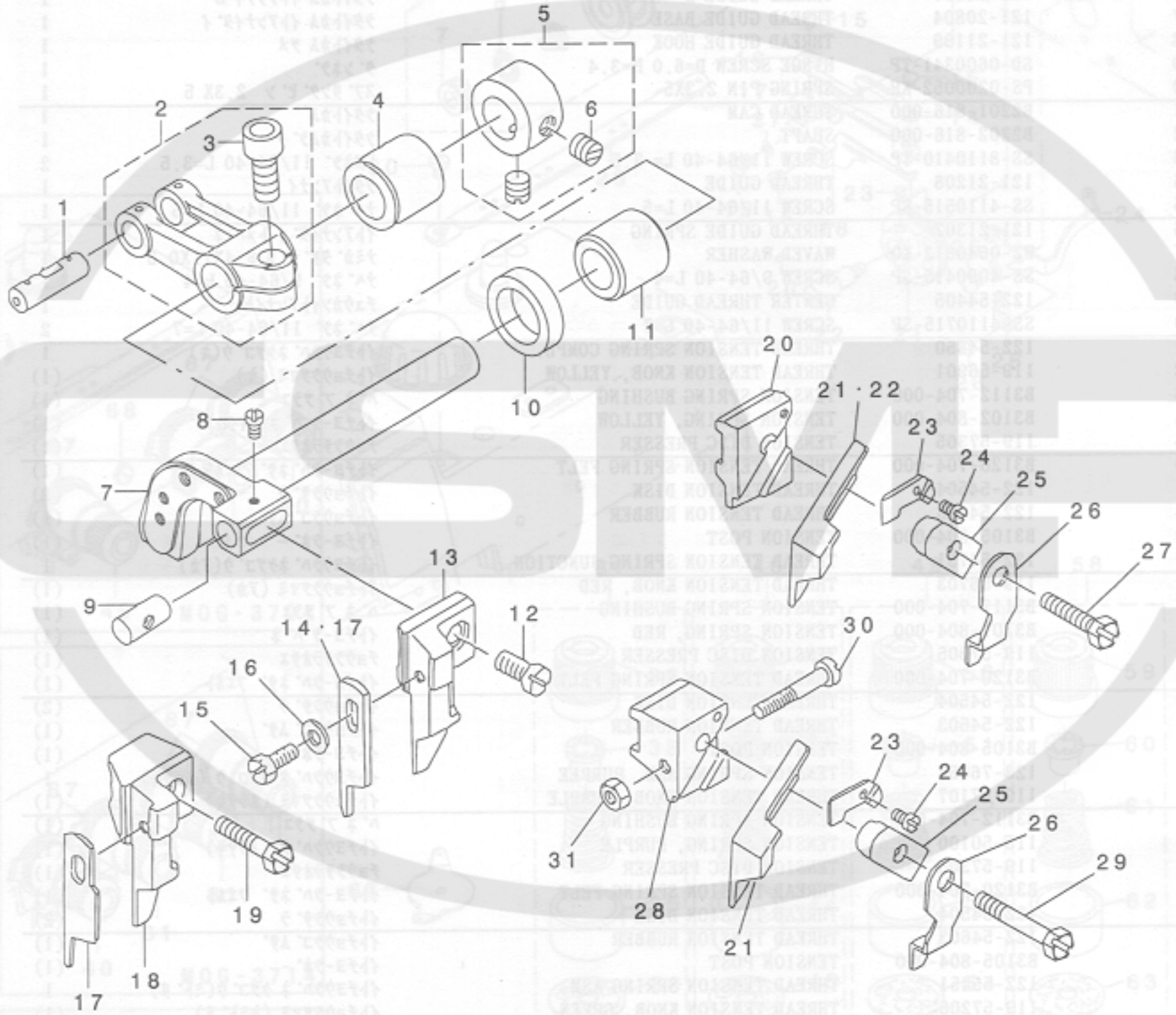

QTY.	NO.	NOTE	PART NO.	DESCRIPTION
1	1		28-5160210-21	SCREW 1/4" X 1/2" L-8
2	2		82112-252-000	MOUNTING BRACKET
3	3		82401-818-000	LOOPER THREADGUIDE TUBE
4	4		82402-716-000	LOOPER THREADGUIDE TUBE GUIDE
5	5		28-5160210-21	SCREW 1/4" X 1/2" L-8
6	6		115-40822	TENSION CONTROLLER ASM.
7	7		82314-018-000	TENSION POST NUT
8	8		82120-122-000	ROTATING STOPPER
9	9		82017-372-000	TENSION SPRING NO.1
10	10		82128-012-000	THREAD TENSION DISK
11	11		82128-322-000	THREAD TENSION SPRING FELT
12	12		82-50803	THREAD TENSION POST
13	13		188-50308	THREAD GUIDE
14	14		821-20903	THREAD GUIDE
15	15		22-408012-21	SCREW 3/8" X 1/2" L-4
16	16		121-21000	THREAD GUIDE B
17	17		121-20804	5:1 THREAD GUIDE BASE
18	18		121-21100	THREAD GUIDE HOOP
19	19		82-06001-12	BLADE SCREW D-8.0
20	20		82101-818-000	GRINDING CAM
21	21		82002-818-000	SHAFT
22	22		82-8110410-21	SCREW 1/4" X 1/2" L-4
23	23		121-21208	THREAD GUIDE
24	24		121-21302	BREAD GUIDE
25	25		82-00801-21	WAVE WASHER
26	26		22-408012-21	SCREW 3/8" X 1/2" L-4
27	27		122-24408	WHEELER THREAD GUIDE
28	28		22-410012-21	SCREW 1/4" X 1/2" L-4
29	29		122-24408	WHEELER THREAD GUIDE
30	30		122-24408	WHEELER THREAD GUIDE
31	31		122-24408	WHEELER THREAD GUIDE

REF. NO	NOTE	PART NO.	DESCRIPTION	品名	Qty
1	01	118-23804	CRANK PIN C	オクリフタマタ クランクピン C	1
2		121-32262	FEED FORKED ARM ASM.	ウラメスフタマタウデ (クミ)	1
3	*	SM-6061402-TP	SCREW M6 L=14	ロツカクアナネジ M6 L=14	(1)
4		121-32502	BUSHING, REAR	ウエメスジク ウラロメタル	1
5		CS-111101E-SH	COLLAR ASM. D=11.11 W=10	スラストウケ D=11.11 W=10 クミ	1
6		SS-8660330-SP	SCREW 1/4-40 L= 3.0	トメネジ 1/4-40 L=3	(2)
7		121-32304	KNIFE DRIVING ARM SHAFT	メス ウデ ジク	1
8	06	SS-4060310-SP	SCREW 3/32-56 L=2.5	ナハネジ 3/32-56 L=2.5	1
9	05	115-65801	UPPER KNIFE GUIDE SHAFT	ウラメスカ イト ジク	1
10	04	115-66809	OIL SEAL	ウラメスジク オイルシール	1
11	03	121-32403	BUSHING, FRONT	ウエメスジク マエメタル	1
12	02	SS-6111040-SP	SCREW 11/64-40 L= 9.5	ヒラネジ 11/64-40 L=9.5	1
13	02	121-33302	UPPER KNIFE SUPPORT A	ヒラメス ササエ(A)	1
14	10	118-45609	KNIFE	ヒラメス	1
15	07	SS-9090813-TP	SCREW 9/64-40 L=8	ロツカクネ ルト 9/64-40 L=8	1
16	07	WP-0370316-SD	WASHER 3.7X8X0.3	ヒラサ カネ 3.7X8X0.3	1
17	11	120-04909	KNIFE	ヒラメス	1
18	03	120-04800	UPPER KNIFE SUPPORT	ヒラメスササエ	1
19	03	SS-6111610-SP	SCREW 11/64-40 L=16	ヒラネジ 11/64-40 L=16	1
20	04	115-98000	UPPER KNIFE SUPPORT	ウラメスササエ	1
21	09	115-65900	UPPER KNIFE	ウラメス	1
22	08	B4111-804-00E	UPPER KNIFE	チヨ-コ- ナミカ タウラメス	1
23	06	115-65702	WASHER	ウラメスササエ サカネ	1
24	06	SS-4060310-SP	SCREW 3/32-56 L=2.5	ナハネジ 3/32-56 L=2.5	1
25	06	115-65504	UPPER KNIFE PRESSER PLATE	ウラメスササエ	1
26	09	115-65603	UPPER KNIFE COVER	ウラメスカハ	1
27	04	SS-9111610-SP	SCREW 11/64-40 L=16	ロツカクネ ルト 11/64-40 L=16	1
28	05	115-65405	UPPER KNIFE SUPPORT	ウラメスササエ	1
29	05	SS-9112420-TP	SCREW 11/64-40 L=24	ロツカクネ ルト 11/64-40 L=24	1
30	05	SS-7092110-TP	SCREW 9/64-40 L=21	マルヒラネジ 9/64-40 L=21	1
31	05	NS-6090310-SP	NUT 9/64-40	ロツカクナツト 9/64-40	1

NOTE (注記)

- |        |   |                      |
|--------|---|----------------------|
| 01.... | SELECTING PART FOR FIT TOLERANCE            | 選択かん合部品              |
| 02.... | FOR MOG-3704,MOG-3714<br>(FOR DOMESTIC USE) | MOG-3704,MOG-3714国内用 |
| 03.... | FOR MOG-3716(FOR DOMESTIC USE)              | MOG-3716国内用          |
| 04.... | FOR MOG-3704,MOG-3714(FOR EXPORT)           | MOG-3704,MOG-3714輸出用 |
| 05.... | FOR MOG-3716(FOR EXPORT)                    | MOG-3716輸出用          |
| 06.... | FOR EXPORT                                  | 輸出用                  |
| 07.... | FOR DOMESTIC USE                            | 国内用                  |
| 08.... | FOR MOG-3714(FOR EXPORT)                    | MOG-3714輸出用          |
| 09.... | FOR MOG-3704,MOG-3716(FOR EXPORT)           | MOG-3704,MOG-3716輸出用 |
| 10.... | FOR MOG-3714(FOR DOMESTIC USE)              | MOG-3714国内用          |
| 11.... | FOR MOG-3704,MOG-3716<br>(FOR DOMESTIC USE) | MOG-3704,MOG-3716国内用 |

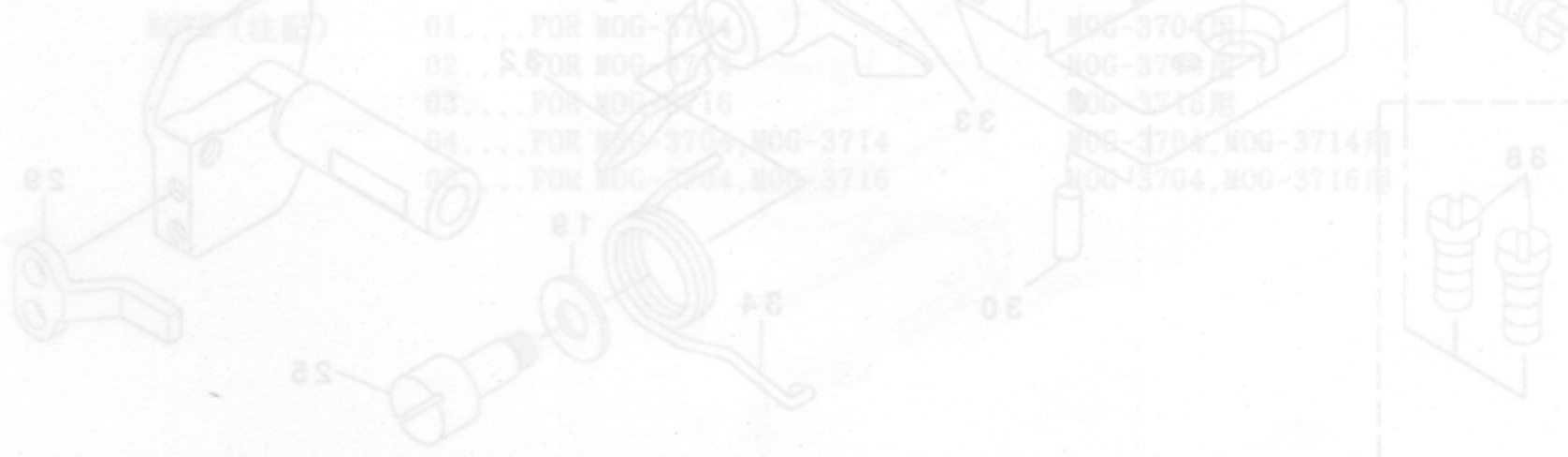



# 13. LOWER KNIFE COMPONENTS

下メス関係

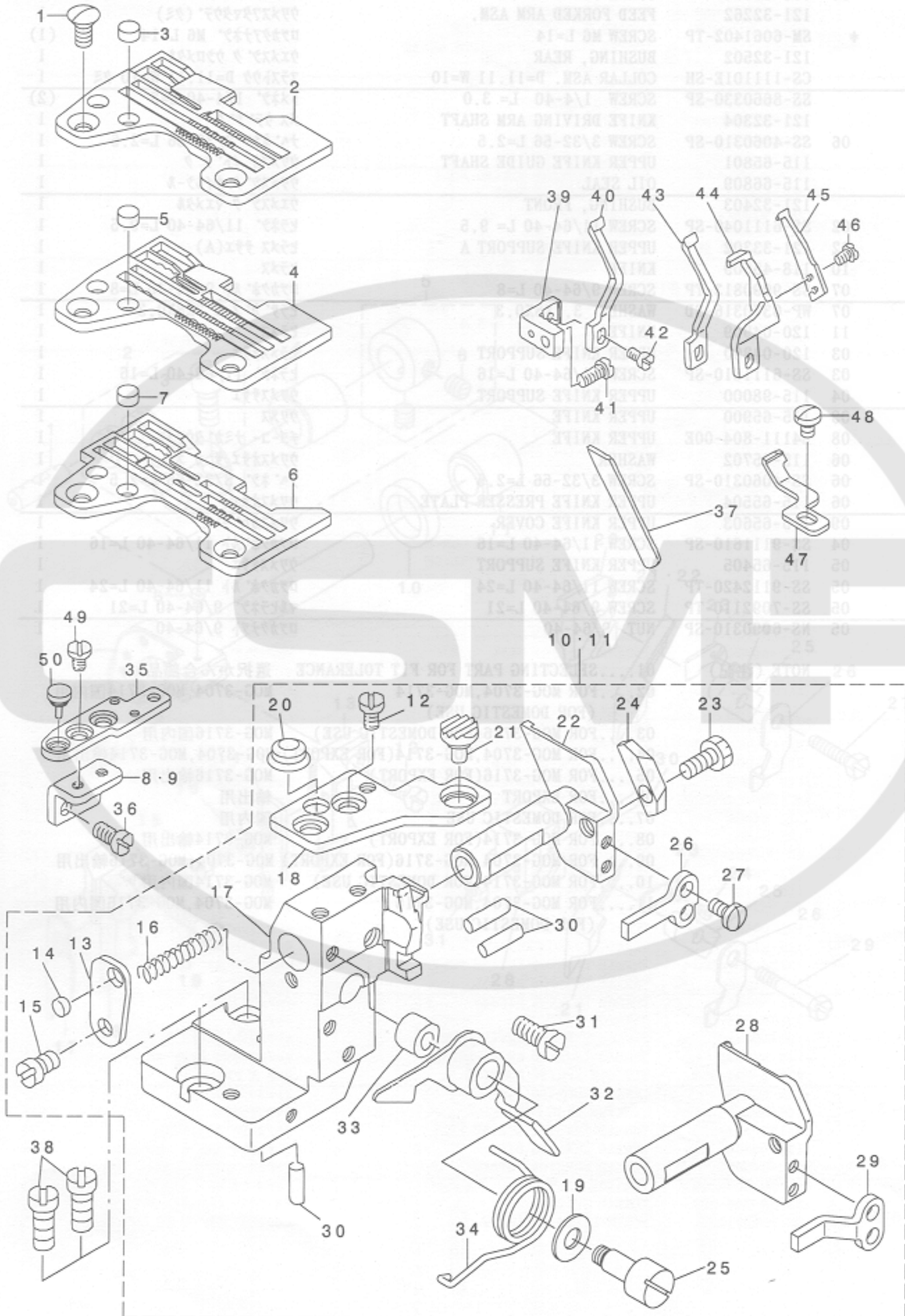

REV. NO. PART NO. NOTE

REV. NO.	PART NO.	NOTE
1	118-23804	CRANK PIN C
2	121-32582	FEED FORKED ARM ASM.
3	2M-6061402-7P	SCREW M6 L=14
4	121-32502	BUSHING, REAR
5	CS-11101E-2M	COLLAR ASM. P=11 W=10
6	22-8660330-2P	SCREW 1/4-40 L=3.0
7	121-32304	KNIFE DRIVING ARM SHAFT
8	22-4860310-2P	SCREW 3/32-56 L=2.5
9	112-68801	UPPER KNIFE GUIDE SHAFT
10	112-68802	UPPER KNIFE GUIDE
11	112-68803	UPPER KNIFE SUPPORT A
12	112-68804	UPPER KNIFE SUPPORT B
13	112-68805	UPPER KNIFE SUPPORT C
14	112-68806	UPPER KNIFE SUPPORT D
15	112-68807	UPPER KNIFE SUPPORT E
16	112-68808	UPPER KNIFE SUPPORT F
17	112-68809	UPPER KNIFE SUPPORT G
18	112-68810	UPPER KNIFE SUPPORT H
19	112-68811	UPPER KNIFE SUPPORT I
20	112-68812	UPPER KNIFE SUPPORT J
21	112-68813	UPPER KNIFE SUPPORT K
22	112-68814	UPPER KNIFE SUPPORT L
23	112-68815	UPPER KNIFE SUPPORT M
24	112-68816	UPPER KNIFE SUPPORT N
25	112-68817	UPPER KNIFE SUPPORT O
26	112-68818	UPPER KNIFE SUPPORT P
27	112-68819	UPPER KNIFE SUPPORT Q
28	112-68820	UPPER KNIFE SUPPORT R
29	112-68821	UPPER KNIFE SUPPORT S
30	112-68822	UPPER KNIFE SUPPORT T
31	112-68823	UPPER KNIFE SUPPORT U
32	112-68824	UPPER KNIFE SUPPORT V
33	112-68825	UPPER KNIFE SUPPORT W
34	112-68826	UPPER KNIFE SUPPORT X
35	112-68827	UPPER KNIFE SUPPORT Y
36	112-68828	UPPER KNIFE SUPPORT Z
37	112-68829	UPPER KNIFE SUPPORT AA
38	112-68830	UPPER KNIFE SUPPORT AB
39	112-68831	UPPER KNIFE SUPPORT AC
40	112-68832	UPPER KNIFE SUPPORT AD
41	112-68833	UPPER KNIFE SUPPORT AE
42	112-68834	UPPER KNIFE SUPPORT AF
43	112-68835	UPPER KNIFE SUPPORT AG
44	112-68836	UPPER KNIFE SUPPORT AH
45	112-68837	UPPER KNIFE SUPPORT AI
46	112-68838	UPPER KNIFE SUPPORT AJ
47	112-68839	UPPER KNIFE SUPPORT AK
48	112-68840	UPPER KNIFE SUPPORT AL

REF. NO	NOTE	PART NO.	DESCRIPTION	とよめイ	Qty
1		SS-2110910-SL	SCREW 11/64-40 L=9	マルチラネジ 11/64-40 L=8.5	2
2	01	R4300-JOM-L00	THROAT PLATE	ハリイタ	1
3		118-06304	PLUG	ハリイタフタ	2
4	02	R4306-JOH-J00	THROAT PLATE	ハリイタ	1
5		118-06304	PLUG	ハリイタフタ	2
6	03	R4612-JOH-L00	THROAT PLATE (FH6-700)	ハリイタ(FH6-700)	1
7		118-06304	PLUG	ハリイタフタ	2
8	02	118-04408	THROAT PLATE BASE B RETAINER	ハリイタ イB ササエ	1
9	*05	123-78303	THROAT PLATE BASE B RETAINER	ハリイタ イBササエ	1
10	04	123-77552	LOWER KNIFE BRACKET ASM.	シタメストリツケタイクミ	1
11	*03	123-77586	LOWER KNIFE BRACKET ASM.	ル-ハ-テンピン(ミキ)	1
12		SS-6110610-TP	SCREW 11/64-40 L=6	ヒラネジ 11/64-40 L=6	(2)
13		121-33211	SPRING STOPPER	シタメスハ ネットメイタ	(1)
14		118-06304	PLUG	ハリイタフタ	(1)
15		SS-7110720-SP	SCREW 11/64-40 L=7	マルヒラネジ 11/64-40 L=7	(1)
16		118-46607	SPRING	シタメス スライト シク ハ ネ	(1)
17		121-32619	LOWER KNIFE BRACKET	シタメストリツケタイ	(1)
18	*	123-78105	THROAT PLATE BASE A	ハリイタ イA	(1)
19		WP-0621036-SP	WASHER	ヒラサ カネ	(1)
20		121-03701	RUBBER PLUG B	ヌノタ イホ ウツンゴ A B	(1)
21		121-03602	RUBBER PLUG A	ヌノタ イホ ウツンゴ A A	(1)
22	04	121-32700	LOWER KNIFE SLIDE STUD	シタメス スライト シク	(1)
23		SS-9111010-SP	SCREW 11/64-40 L=9.5	ロツカクホルト 11/64-40 L=9.5	(1)
24		123-77602	LOWER KNIFE PRESSER	シタメスオサエ	(1)
25		123-78204	LEVER SHAFT	ヌノタ イカイハイレハ-シク	(1)
26	04	123-77701	ROTATING STOPPER	シタメススライト シク マワリトメ	(1)
27		SS-7090710-SP	SCREW 9/64-40 L= 6.8	マルヒラネジ 9/64-40 L=6.8	(2)
28	03	123-77800	LOWER KNIFE SLIDE SHAFT	シタメススライト シク	(1)
29	03	123-77909	ROTATING STOPPER	シタメススライト シク マワリトメ	(1)
30		121-33708	HOLDER PIN	ハリウケササエピン	(3)
31		SS-7151120-SP	SCREW 15/64-28 L=11	マルヒラネジ 15/64-28 L=11	(1)
32		121-02950	LEVER ASM.	ヌノタ イカイハイレハ-クミ	(1)
33		121-03107	RUBBER PLUG	カイハイレハ-ホ ウツン プ ッシュ	(1)
34		123-78006	SPRING	ヌノタ イカイハイレハ-ハネ	(1)
35		118-48603	THROAT PLATE BASE C	ハリイタ イ(C)	1
36		SM-4051055-SP	SCREW	ナハネジ	2
37		115-66502	LOWER KNIFE	シタメス	1
38		SS-6151440-SP	SCREW 15/64-28 L=14	ヒラネジ 15/64-28 L=14	2
39		118-47100	NEEDLE GUARD HOLDER	ハリウケササエ	1
40	01	118-90100	NEEDLE GUARD	ハリウケ	1
41		SS-7110840-SP	SCREW 11/64-40 L=7.8	マルヒラネジ 11/64-40 L=7.8	1
42		SS-7090610-SP	SCREW 9/64-40 L=6	マルヒラネジ 9/64-40 L=6	1
43	02	118-90308	NEEDLE GUARD	ハリウケ	1
44	03	120-15301	NEEDLE HOLDER	ハリウケ	1
45	03	120-15400	NEEDLE HOLDER	ハリウケ	1
46	03	SS-7060510-SP	SCREW 3/32-56 L=4.8	マルヒラネジ 3/32-56 L=4.8	2
47	03	123-84509	NEEDLE HOLDER	ハリウケ	1
48	03	SS-7090510-SP	SCREW 9/64-40 L= 4.6	マルヒラネジ 9/64-40 L=4.6	1
49		SS-6110610-TP	SCREW 11/64-40 L=6	ヒラネジ 11/64-40 L=6	2
50		118-04606	RUBBER PLUG	ヌノタ イホ-ツンゴ A	1

NOTE (注記)

01....FOR MOG-3704

MOG-3704用

02....FOR MOG-3714

MOG-3714用

03....FOR MOG-3716

MOG-3716用

04....FOR MOG-3704,MOG-3714

MOG-3704,MOG-3714用

05....FOR MOG-3704,MOG-3716

MOG-3704,MOG-3716用

# 14. LUBRICATION MECHANISM COMPONENTS

給油装置関係

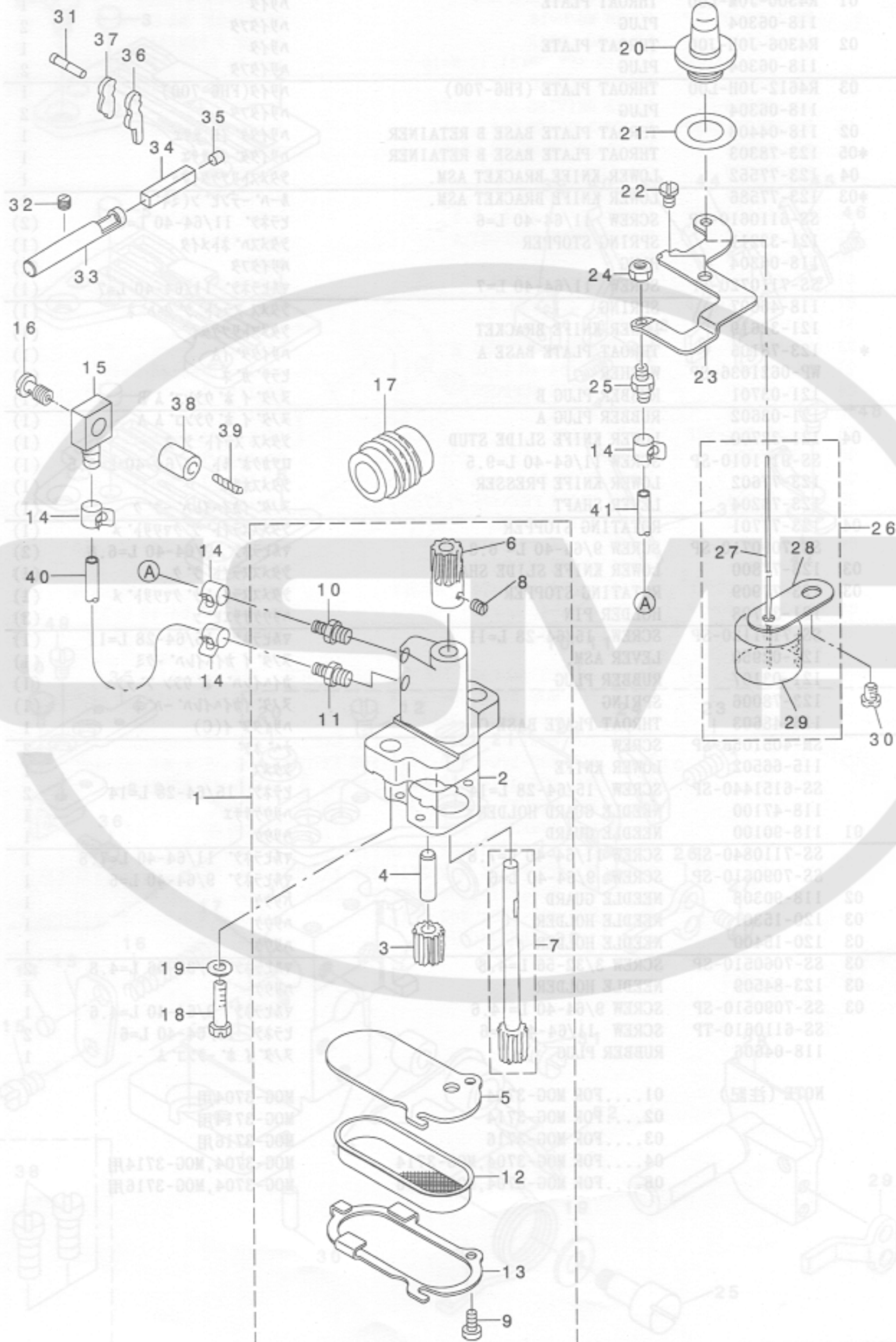

REF. NO.	NOTE	PART NO.	DESCRIPTION
1		22-2110910-2L	SCREW 11/64-40 L-9
2		R4300-10W-100	THROAT PLATE
3		118-06304	PLUG
4		R4306-10W-100	THROAT PLATE
5		118-06304	PLUG
6		R4612-10W-100	THROAT PLATE (FIG-700)
7		118-06304	PLUG
8		118-04400	THROAT PLATE BASE B RETAINER
9		123-78303	THROAT PLATE BASE B RETAINER
10		123-77522	LOWER KNIFE BRACKET ASM.
11		123-77585	LOWER KNIFE BRACKET ASM.
12		22-2110910-2L	SCREW 11/64-40 L-9
13		121-3-3	SPRING STOPPER
14		118-0-304	SPRING STOPPER
15		118-0-304	SPRING STOPPER
16		121-3-3	SPRING STOPPER
17		121-3-3	SPRING STOPPER
18		123-77522	LOWER KNIFE BRACKET ASM.
19		121-3-3	SPRING STOPPER
20		121-0-701	RUBBER PLUG A
21		121-0-802	RUBBER PLUG B
22		123-77522	LOWER KNIFE BRACKET ASM.
23		123-77522	LOWER KNIFE BRACKET ASM.
24		123-77522	LOWER KNIFE BRACKET ASM.
25		123-77522	LOWER KNIFE BRACKET ASM.
26		123-77522	LOWER KNIFE BRACKET ASM.
27		123-77522	LOWER KNIFE BRACKET ASM.
28		123-77522	LOWER KNIFE BRACKET ASM.
29		123-77522	LOWER KNIFE BRACKET ASM.
30		123-77522	LOWER KNIFE BRACKET ASM.
31		123-77522	LOWER KNIFE BRACKET ASM.
32		123-77522	LOWER KNIFE BRACKET ASM.
33		123-77522	LOWER KNIFE BRACKET ASM.
34		123-77522	LOWER KNIFE BRACKET ASM.
35		123-77522	LOWER KNIFE BRACKET ASM.
36		123-77522	LOWER KNIFE BRACKET ASM.
37		123-77522	LOWER KNIFE BRACKET ASM.
38		123-77522	LOWER KNIFE BRACKET ASM.
39		123-77522	LOWER KNIFE BRACKET ASM.

REF. NO	NOTE	PART NO.	DESCRIPTION	ヒソメイ	Qty
1		122-55550	OIL PUMP ASM.	キユウポンプ タイケツゴウ	1
2	01	122-55501	OIL PUMP	キユウポンプ タイ	(1)
3	02	118-40303	OIL PUMP PINION	ポンプ ヨウ ビニオン	(1)
4		118-40402	GEAR PUMP SHAFT	ギヤポンプ シフトシャフト	(1)
5		122-55600	COVER	ポンプ シツブタ	(1)
6	*	122-56103	WORM GEAR	ウオームギヤ	(1)
7		118-41855	OIL PUMP SHAFT LARGE ASM.	ギヤポンプ シフト ダイ クミ	(1)
8		SS-8110410-TP	SCREW 11/64-40 L= 3.5	トメネジ 11/64-40 L=3.5	(2)
9	03	SS-6090810-SP	SCREW 9/64-40 L= 7.5	ヒラネジ 9/64-40 L=7.5	(2)
10	04	SQ-1150453-MZ	CONNECTING SCREW	チューブ レンケツネジ	(1)
11		SQ-1150451-MZ	CONNECTING SCREW	チューブ レンケツネジ	(1)
12		122-55709	PUMP NET	ポンプ アミ	(1)
13		122-55808	PUMP NET SUPPORT	ポンプ アミオサエ	(1)
14		122-56004	OIL TUBE HOLDER	パイプホルダ	4
15		SQ-0000451-MZ	CONNECTING SCREW	パイプ レンケツネジ	1
16		SQ-1150441-SD	CONNECTING SCREW	パイプ レンケツネジ	1
17		118-40600	WORM	ウオーム	1
18		SM-6061802-TP	SCREW M6 L=18	ロツカクアナネジ M6 L=18	2
19		WP-0651056-SH	WASHER 6.5X11X1	ヒラサカネ 6.5X11X1	2
20		121-30100	OIL GAUGE	オイルゲージ	1
21		121-30209	RUBBER PACKING	オイルゲージ パッキン	1
22		SM-4050855-SP	SCREW	ナネジ M5 L=8	2
23	05	122-55907	OILING EXIT SUPPORT	トシュツク チササエ	1
24		NS-6110310-SP	NUT 11/64-40	ロツカクナツト 11/64-40	1
25		SQ-1110451-MZ	CONNECTING SCREW	パイプ レンケツネジ	1
26		121-29854	FLOAT ASM.	ウキコ クミ	1
27		121-29904	OIL GAUGE BAR	ユリヨウシジ 棒	(1)
28		121-30001	FLOAT SUPPORT	ウキコササエ	(1)
29		121-29805	FLOAT	ウキコ	(1)
30		SM-4060801-SE	SCREW	ナネジ	1
31		114-04704	OIL WICK	シモジ クマエトメネジ ユシン	0.1
32		SM-8050402-TP	SCREW	トメネジ	1
33		121-30308	OILING PIN	ハリ キユウコピン	1
34		121-30407	OIL FELT	ハリ キユウコピン フェルト	1
35		TA-0400301-MO	PLUG D=4X4.5 L=3	トメセン D=4X4.5 L=3	1
36	01	118-41608	UPPER LOOPER GUIDE OIL FELT	ウエル-ハ ガイト キユウコフェルト	1
37	02	120-04404	UPPER LOOPER GUIDE OIL FELT	ウエル-ハ ガイト キユウコフェルト	1
38		118-34603	OIL SUPPLY BUSH	ダキピンキユウコア ッシュ	1
39		122-52706	OIL SUPPLY FELT	ダキピンキユウコフェルト	0.1
40		BP-3000002-00	VINYL PIPE	ビニールパイプ	0.2
41		BP-3000002-00	VINYL PIPE	ビニールパイプ	0.3

NOTE (注記)

01... FOR MOG-3714, MOG-3716  
02... FOR MOG-3704

MOG-3714, MOG-3716用  
MOG-3704用

# 15. SEMI-SUNKEN TYPE TABLE COMPONENTS

卓上式テーブル関係

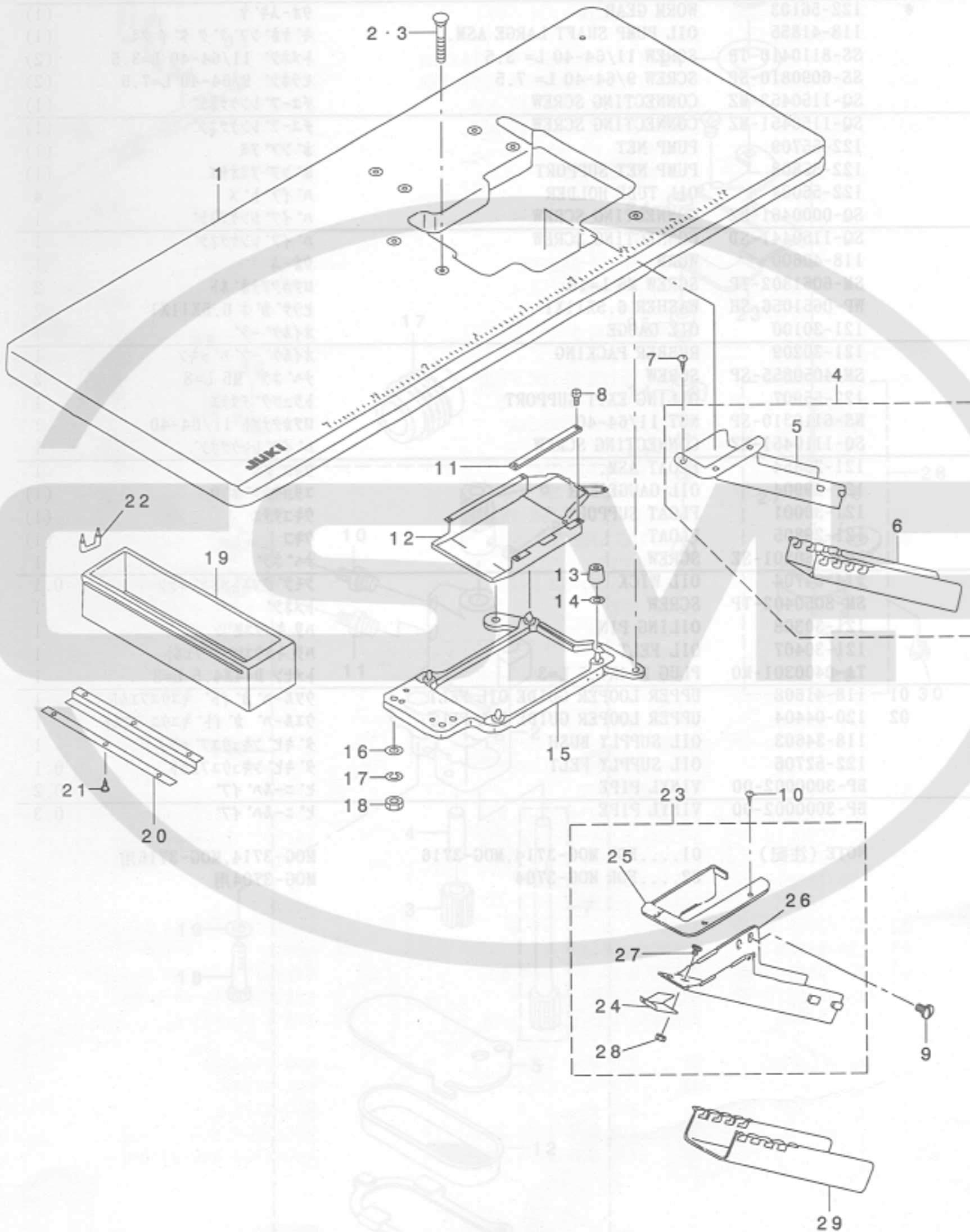

REF. NO	NOTE	PART NO.	DESCRIPTION	品名	Qty
1		119-59400	TABLE (SEMI-SUNKEN)	テーブル (タクツ' ヨウ)	1
2	01	119-66702	BOLT A	ウケイタボ' ルト(A)	4
3	02	115-71601	BOLT A	ウケイタボ' ルト A	4
4	*	123-41954	CLOTH WASTE CHUTE ASM.	ヌノクス' シュート(タクツ' ヨウ)クミ	1
5	*	123-41905	CLOTH WASTE CHUTE(SEMI-SUNKEN)	ヌノクス' シュート(タクツ' ヨウ)	(1)
6	*	123-41806	CLOTH WASTE CHUTE	ヌノクス' シュート	(1)
7		SK-2351600-SC	WOOD SCREW D=3.5 L=16	マルサラムクネツ'	3
8		SS-6090630-SP	SCREW 9/64-40 L=6	ヒラネツ' 9/64-40 L=6	5
9	03	SS-5110710-SP	SCREW 11/64-40 L=7	トラスネツ' 11/64-40 L=7	2
10	03	SK-2351600-SC	WOOD SCREW D=3.5 L=16	マルサラムクネツ'	3
11		118-50815	CASE SPONGE	ケーススポンジ	1
12		118-49411	COOLING FAN CASE	ソウフウケース	1
13		115-71403	RUBBER CUSHION	ホ' -シソゴ' ム	4
14		118-49601	SPACER	ホ' -シソゴ' ムス' -サ-	4
15		118-49361	FRAME SUPPORT PLATE ASM.	フレームウケイタクミ	1
16		WP-1102016-SC	WASHER 11X21X2	ヒラサ' ガ' ネ 11X21X2	4
17		WS-1002560-KR	SPRING WASHER 10X18X2.5	ハ' ネサ' ガ' ネ 10X18X2.5	4
18		NS-6240630-SN	NUT 3/8-18	ロツカクナツト 3/8-18	4
19		111-55108	DRAWER	ヒキタ' シ	1
20		111-55207	DRAWER SUPPORT	ヒキタ' シ ササエ	2
21		SK-3311500-SC	WOOD SCREW D=3.1 L=15	マルモクネツ' D=3.1 L=15	6
22		D8204-555-D00	DRAWER STOPPER	ヒキタ' シストツハ' -	1
23	03	121-35554	CLOTH WASTE CHUTE ASM.	ヌノクス' シュート(クミ)	1
24		121-35505	CLOTH WASTE CHUTE SUPPORT	シュート ササエ	(1)
25		119-62800	CLOTH WASTE CHUTE INLET	ヌノクス' シュートク' チ	(1)
26		119-62909	CLOTH WASTE CHUTE, UPPER	ヌノクス' シュート(ウエ)	(1)
27		SS-5090610-SP	SCREW 9/64-40 L=6	トラスネツ' 9/64-40 L=6	(3)
28		NS-6090310-SP	NUT 9/64-40	ロツカクナツト 9/64-40	(3)
29	03	119-60002	CLOTH WASTE CHUTE, LOWER(BENCH)	ヌノクス' シュートシタ (タクツ' ヨウ)	1

NOTE (注記)

01....FOR DOMESTIC USE  
 02....FOR EXPORT  
 03....FOR JE

国内用  
 輸出用  
 JE用



# 16. FULLY-SUNKEN TYPE TABLE COMPONENTS

## 全沈式テーブル関係

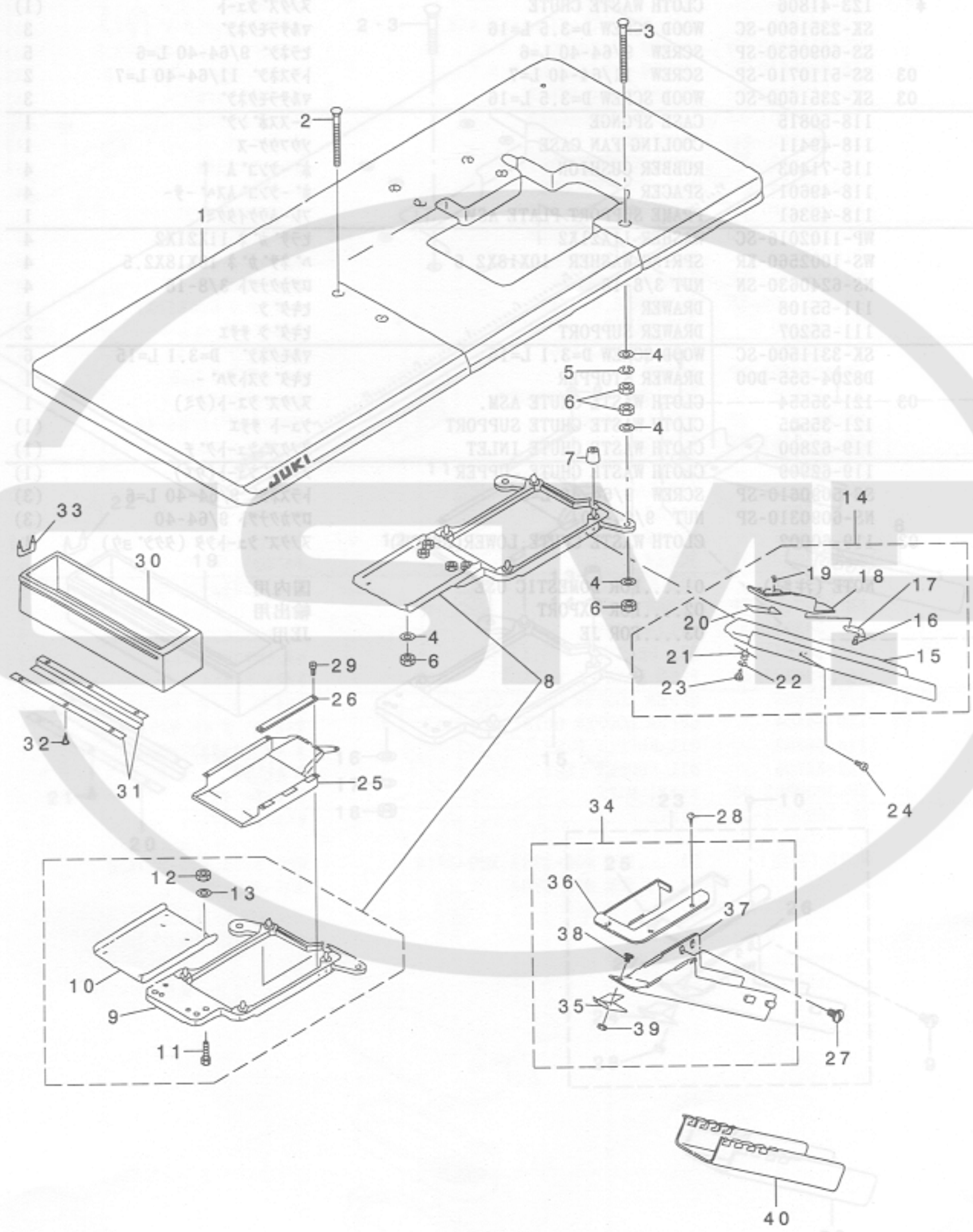

KEY NO.	NOTE	PART NO.	DESCRIPTION
1		119-50400	TABLE (SEMI-SUNKEN)
2		119-68702	BOLT A
3		119-71601	BOLT A
4	*	123-41854	CLOTH WASTE CHUTE ASM.
5	*	123-41905	CLOTH WASTE CHUTE (SEMI-SUNKEN)
6	*	123-41806	CLOTH WASTE CHUTE
7		2K-2351600-2C	WOOD W-D-3.5 L-16
8		22-6090230-2P	SCREW
9		22-5110710-2P	SCREW
10		2K-2351600-2C	WOOD W-D-3.5 L-16
11		118-50815	CASE STRIKE
12		118-49411	COOLING FAN CASE
13		119-71403	RUBBER
14		118-49601	SPACER
15		118-49361	SPACER
16		WP-1102015-2C	WOOD W-D-3.5 L-16
17		WS-1002560	SPRINGER
18		22-6210230-2N	NUT 3/8
19		111-52108	DRAWER
20		111-52207	DRAWER SUPPORT
21		2K-2311600-2C	WOOD W-D-3.1 L-16
22		08204-555-D00	DRAWER
23		03-121-35554	CLOTH WASTE CHUTE ASM.
24		121-35505	CLOTH WASTE CHUTE SUPPORT
25		119-62800	CLOTH WASTE CHUTE INLET
26		119-62805	CLOTH WASTE CHUTE SUPPORT
27		119-62805	CLOTH WASTE CHUTE SUPPORT
28		22-6090230-2P	SCREW
29		22-6090230-2P	SCREW
30		22-6090230-2P	SCREW
31		22-6090230-2P	SCREW
32		22-6090230-2P	SCREW
33		22-6090230-2P	SCREW
34		22-6090230-2P	SCREW
35		22-6090230-2P	SCREW
36		22-6090230-2P	SCREW
37		22-6090230-2P	SCREW
38		22-6090230-2P	SCREW
39		22-6090230-2P	SCREW
40			

REF. NO	NOTE	PART NO.	DESCRIPTION	品名	Qty
1		119-59558	TABLE ASM.	テーブル (セ'ンチン) クミ	1
2		115-71809	BOLT C	ウケイタボ'ルト C	2
3		115-71908	BOLT D	ウケイタボ'ルト D	2
4		WP-1102016-SC	WASHER 11X21X2	ヒラサ'カ'ネ 11X21X2	12
5		WS-1002560-KR	SPRING WASHER 10X18X2.5	ハ'ネサ'カ'ネ 10X18X2.5	4
6		NS-6240630-SN	NUT 3/8-18	ロツカクナツト 3/8-18	12
7		115-71403	RUBBER CUSHION	ホ'-シンゴ'ム	4
8		118-49379	FRAME SUPPORT PLATE ASM.	フレ-ムウケイタソウクミ (セ'ンチンツキ)	1
9		118-49361	FRAME SUPPORT PLATE ASM.	フレ-ムウケイタクミ	(1)
10		118-50906	FRAME SUPPORT AUXILIARY PLATE	フレ-ムウケイタ ツキ'テ	(1)
11		SM-9082513-CF	SCREW M8 L=25	ロツカクアナボ'ルト M8 L=25	(4)
12		NM-6080600-SM	NUT M8	ロツカクナツト M8 1ツ	(4)
13		WP-0850002-SC	WASHER 8.5X18X1.6	ヒラサ'カ'ネ 8.5X18X1.6	(4)
14		119-60259	CLOTH CHUTE ASM.	ヌノクス' シュウト (セ'ンチン) クミ	1
15		119-60200	CLOTH WASTE CHUTE	ヌノクス' シュート (セ'ンチン)	(1)
16		ST-6030821-0A	SCREW D=3-24 L=8	タツビ'ンネジ' D=3-24 L=8	(2)
17		118-50401	CLOTH WASTE CHUTE INLET LEVER	シュートグ'チ レハ'-	(1)
18		119-60309	CLOTH WASTE CHUTE HOLE	ヌノクス' シュートグ'チ	(1)
19		SS-6090420-SP	SCREW 9/64-40 L= 4.0	ヒラネジ' 9/64-40 L=4	(2)
20		118-50609	RUBBER	シュートグ'チ ゴ'ム	(1)
21		118-50500	SPRING	シュートグ'チ ハ'ネ	(1)
22		WP-0370316-SD	WASHER 3.7X8X0.3	ヒラサ'カ'ネ 3.7X8X0.3	(1)
23		ST-6030821-0A	SCREW D=3-24 L=8	タツビ'ンネジ' D=3-24 L=8	(1)
24		SS-5110710-SP	SCREW 11/64-40 L=7	トラスネジ' 11/64-40 L=7	2
25		118-49411	COOLING FAN CASE	ソウフウケース	1
26		118-50815	CASE SPONGE	ケースホ'ソウ'	1
27	01	SS-5110710-SP	SCREW 11/64-40 L=7	トラスネジ' 11/64-40 L=7	2
28	01	SK-2351600-SC	WOOD SCREW D=3.5 L=16	マルサラムクネジ'	3
29		SS-6090630-SP	SCREW 9/64-40 L=6	ヒラネジ' 9/64-40 L=6	5
30		111-55108	DRAWER	ヒキタ'シ	1
31		111-55207	DRAWER SUPPORT	ヒキタ'シ ササエ	2
32		SK-3311500-SC	WOOD SCREW D=3.1 L=15	マルモクネジ' D=3.1 L=15	6
33		D8204-555-D00	DRAWER STOPPER	ヒキタ'シストツハ'-	1
34	01	121-35554	CLOTH WASTE CHUTE ASM.	ヌノクス' シュート(クミ)	1
35		121-35505	CLOTH WASTE CHUTE SUPPORT	シュート ササエ	(1)
36		119-62800	CLOTH WASTE CHUTE INLET	ヌノクス' シュートグ'チ	(1)
37		119-62909	CLOTH WASTE CHUTE, UPPER	ヌノクス' シュート(ウエ)	(1)
38		SS-5090610-SP	SCREW 9/64-40 L=6	トラスネジ' 9/64-40 L=6	(3)
39		NS-6090310-SP	NUT 9/64-40	ロツカクナツト 9/64-40	(3)
40	01	119-60002	CLOTH WASTE CHUTE, LOWER(BENCH)	ヌノクス' シュートシタ (タクジ' ヨウ)	1
48		NOTE (注記)	01....FOR JE	JE用	(4)
49					(4)
50					(4)
51					(2)
52					(1)
53					(2)
54					(1)
55					(3)
56					(2)
57					(3)
58					(1)
		NOTE (注記)	01....SPECIAL ORDER PART FOR LARGE	大規模用注文部品	(1)
			SPRING WASHER FOR JE	JE用スプリングワッシャー	(1)



17. THREAD STAND COMPONENTS (FOR MOG-3704,MOG-3714)

糸立装置関係(MOG-3704,MOG-3714用)

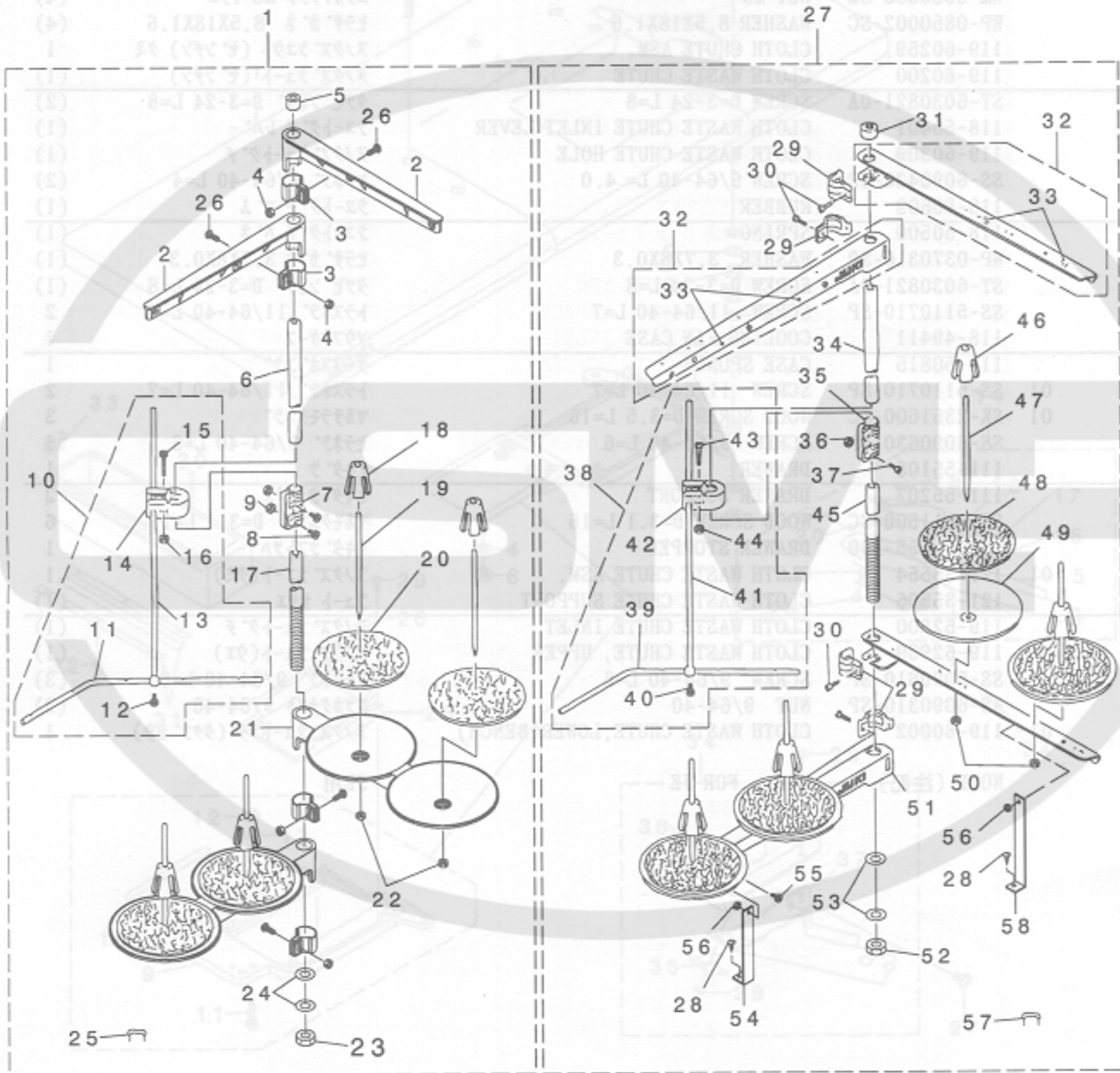

QTY	PART NO.	NOTE
1	119-69828	TABLE ASM.
2	115-71809	BOLT C
3	115-71808	BOLT D
4	WP-1102016-2C	WASHER 11X11X3
5	W2-1002560-XR	SPRING WASHER 10X18X2.5
6	W2-6240630-2H	NUT 3/8-18
7	115-71403	RUBBER CUSHION
8	118-49379	FRAME SUPPORT PLATE ASM.
9	118-49381	FRAME SUPPORT PLATE ASM.
10	118-60906	FRAME SUPPORT AUXILIARY PLATE
11	2N-9082513-CF	SCREW M8 L-25
12	KN-6080600-2M	NUT M8
13	WP-0850002-2C	WASHER 8 2X18X1.6
14	119-60259	CLOTH GRUNT LK
15	119-60200	SMOOTH WASTE CHUTE
16	ST-6030810-0A	SCREW D-3-24 L-8
17	118-6030810-0A	CLOTH WASTE CHUTE INLET LEVER
18	118-6030810-0A	CLOTH WASTE CHUTE HOLE
19	22-60410 L-4.0	SCREW
20	118-6030810-0A	CLOTH WASTE CHUTE
21	22-8110710-F	SCREW
22	118-49841	SMOOTH WASTE CHUTE
23	22-8110710-F	SCREW
24	118-49841	SMOOTH WASTE CHUTE
25	119-60259	CLOTH GRUNT LK
26	119-60259	CLOTH GRUNT LK
27	119-60259	CLOTH GRUNT LK
28	119-60259	CLOTH GRUNT LK
29	119-60259	CLOTH GRUNT LK
30	119-60259	CLOTH GRUNT LK
31	119-60259	CLOTH GRUNT LK
32	119-60259	CLOTH GRUNT LK
33	119-60259	CLOTH GRUNT LK
34	119-60259	CLOTH GRUNT LK
35	119-60259	CLOTH GRUNT LK
36	119-60259	CLOTH GRUNT LK
37	119-60259	CLOTH GRUNT LK
38	119-60259	CLOTH GRUNT LK
39	119-60259	CLOTH GRUNT LK
40	119-60259	CLOTH GRUNT LK
41	119-60259	CLOTH GRUNT LK
42	119-60259	CLOTH GRUNT LK
43	119-60259	CLOTH GRUNT LK
44	119-60259	CLOTH GRUNT LK
45	119-60259	CLOTH GRUNT LK
46	119-60259	CLOTH GRUNT LK
47	119-60259	CLOTH GRUNT LK
48	119-60259	CLOTH GRUNT LK
49	119-60259	CLOTH GRUNT LK
50	119-60259	CLOTH GRUNT LK
51	119-60259	CLOTH GRUNT LK
52	119-60259	CLOTH GRUNT LK
53	119-60259	CLOTH GRUNT LK
54	119-60259	CLOTH GRUNT LK
55	119-60259	CLOTH GRUNT LK
56	119-60259	CLOTH GRUNT LK
57	119-60259	CLOTH GRUNT LK
58	119-60259	CLOTH GRUNT LK

REF. NO	NOTE	PART NO.	DESCRIPTION	品名	Qty
1		119-69458	THREAD STANDING DEVICE ASM.	イトタテソウチ クミ	1
2		111-85352	THREAD GUIDE ASM.	イトタテイトアンナイ クミ	(2)
3		111-85402	THREAD GUIDE ARM JOINT	イトタテウデ シメカナグ	(4)
4		NM-6050001-SE	NUT M5	ワザカクナツト M5	(4)
5		B3311-704-000	SPOOL REST ROD CAP	イトタテホ -キヤツブ	(1)
6		111-85204	SPOOL REST ROD, UPPER	イトタテホ ウ ウエ	(1)
7		B3305-704-000-A	SPOOL REST ROD JOINT	イトタテホ -ツキテ	(1)
8		SM-4051405-SE	SCREW M5 L=14	ナハ コネツ M5 L=14	(2)
9		NM-6050001-SE	NUT M5	ワザカクナツト M5	(2)
10		B3309-704-0AO	THREAD GUIDE ARM ASM.	イトタテ イトアンナイ ウデ クミ	(1)
11		B3311-804-000	LOWER THREAD GUIDE	イトタテ イトアンナイ シタ	(1)
12		SS-7110540-SP	SCREW 11/64-40 L=5	マルヒラネツ 11/64-40 L= 5	(1)
13		B3309-704-000	THREAD GUIDE ARM	イトタテ イトアンナイ ウデ	(1)
14		B3304-704-000-A	THREAD GUIDE ARM HOLDER	イトアンナイウデ ホルダ -	(1)
15		SM-6053000-SE	SCREW M5X0.8 L=30	ヒラコネツ M5X0.8 30	(1)
16		NM-6050001-SE	NUT M5	ワザカクナツト M5	(1)
17		111-85105	SPOOL REST ROD, LOWER	イトタテホ ウ シタ	(1)
18		111-85501	SPOOL RETAINER	イトマキ フレト メ	(4)
19		B3320-704-L00-A	SPOOL PIN	イトマキウケホ ウ	(4)
20		B3311-012-000	SPOOL REST CUSHION	イトマキウケサ	(4)
21		111-85006	SPOOL REST ARM	イトタテウデ	(2)
22		NM-6050001-SE	NUT M5	ワザカクナツト M5	(4)
23		B3317-704-000	NUT	イトタテホ - トメナツト	(1)
24		WP-1612616-SE	WASHER 16X30X2.6	ヒラサ ガ ネ	(2)
25		MAO-11532000	CORD STAPLE	コート ステツブ ル	(3)
26		SM-4051405-SE	SCREW M5 L=14	ナハ コネツ M5 L=14	(4)
27	01	119-69953	THREAD STANDING DEVICE ASM.	イトタテソウチ クミ	1
28		SK-3382001-SE	SCREW D=3.8 L=20	マルモクネツ D=3.8 L=20	(2)
29		B3318-704-L00-A	THREAD GUIDE ARM JOINT	イトタテウデ シメカナグ	(4)
30		SM-6061610-SC	SCREW M6 L=16	ヒラコネツ M6 L=15	(4)
31		B3311-704-000	SPOOL REST ROD CAP	イトタテホ -キヤツブ	(1)
32		119-69573	SPOOL REST ARM A ASM.	イトタテウデ A クミ	(2)
33		B3319-704-L00	THREAD GUIDE	イトミチ	(4)
34		111-85204	SPOOL REST ROD, UPPER	イトタテホ ウ ウエ	(1)
35		B3305-704-000-A	SPOOL REST ROD JOINT	イトタテホ -ツキテ	(1)
36		NM-6050001-SE	NUT M5	ワザカクナツト M5	(2)
37		SM-4051405-SE	SCREW M5 L=14	ナハ コネツ M5 L=14	(2)
38		B3309-704-0AO	THREAD GUIDE ARM ASM.	イトタテ イトアンナイ ウデ クミ	(2)
39		B3311-804-000	LOWER THREAD GUIDE	イトタテ イトアンナイ シタ	(1)
40		SS-7110540-SP	SCREW 11/64-40 L=5	マルヒラネツ 11/64-40 L= 5	(1)
41		B3309-704-000	THREAD GUIDE ARM	イトタテ イトアンナイ ウデ	(1)
42		B3304-704-000-A	THREAD GUIDE ARM HOLDER	イトアンナイウデ ホルダ -	(1)
43		SM-6053000-SE	SCREW M5X0.8 L=30	ヒラコネツ M5X0.8 30	(1)
44		NM-6050001-SE	NUT M5	ワザカクナツト M5	(2)
45		111-85105	SPOOL REST ROD, LOWER	イトタテホ ウ シタ	(1)
46		111-85501	SPOOL RETAINER	イトマキ フレト メ	(4)
47		B3320-704-L00-A	SPOOL PIN	イトマキウケホ ウ	(4)
48		B3311-012-000	SPOOL REST CUSHION	イトマキウケサ	(4)
49		119-66504	SPOOL REST	イトマキウケサ ラ	(4)
50		NM-6050001-SE	NUT M5	ワザカクナツト M5	(4)
51		119-69508	SPOOL REST ARM A	イトタテウデ A	(2)
52		B3317-704-000	NUT	イトタテホ - トメナツト	(1)
53		WP-1612616-SE	WASHER 16X30X2.6	ヒラサ ガ ネ	(2)
54		B3321-704-L00	SPOOL REST ARM SUPPORT, A	イトタテウデ サキエ A	(1)
55		SM-4061201-SE	SCREW M6 L=12	ナハ コネツ M6 L=12	(2)
56		NM-6060001-SE	NUT M6	ワザカクナツト M6 1ツコ	(2)
57		MAO-11532000	CORD STAPLE	コート ステツブ ル	(3)
58		B3321-704-LOB	SPOOL REST ARM SUPPORT, B	イトタテウデ サキエ B	(1)
59					
60		NOTE (注記)	01...SPECIAL ORDER PART FOR LARGE SPOOL THREAD STAND (FOR JE)	太巻用特別注文部品(JE用)	
61					
62					
63					
64					
65					
66					

NOTE (注記)

01...SPECIAL ORDER PART FOR LARGE SPOOL THREAD STAND (FOR JE)

太巻用特別注文部品(JE用)

18. THREAD STAND COMPONENTS (FOR MOG-3716)

糸立装置関係(MOG-3716用)

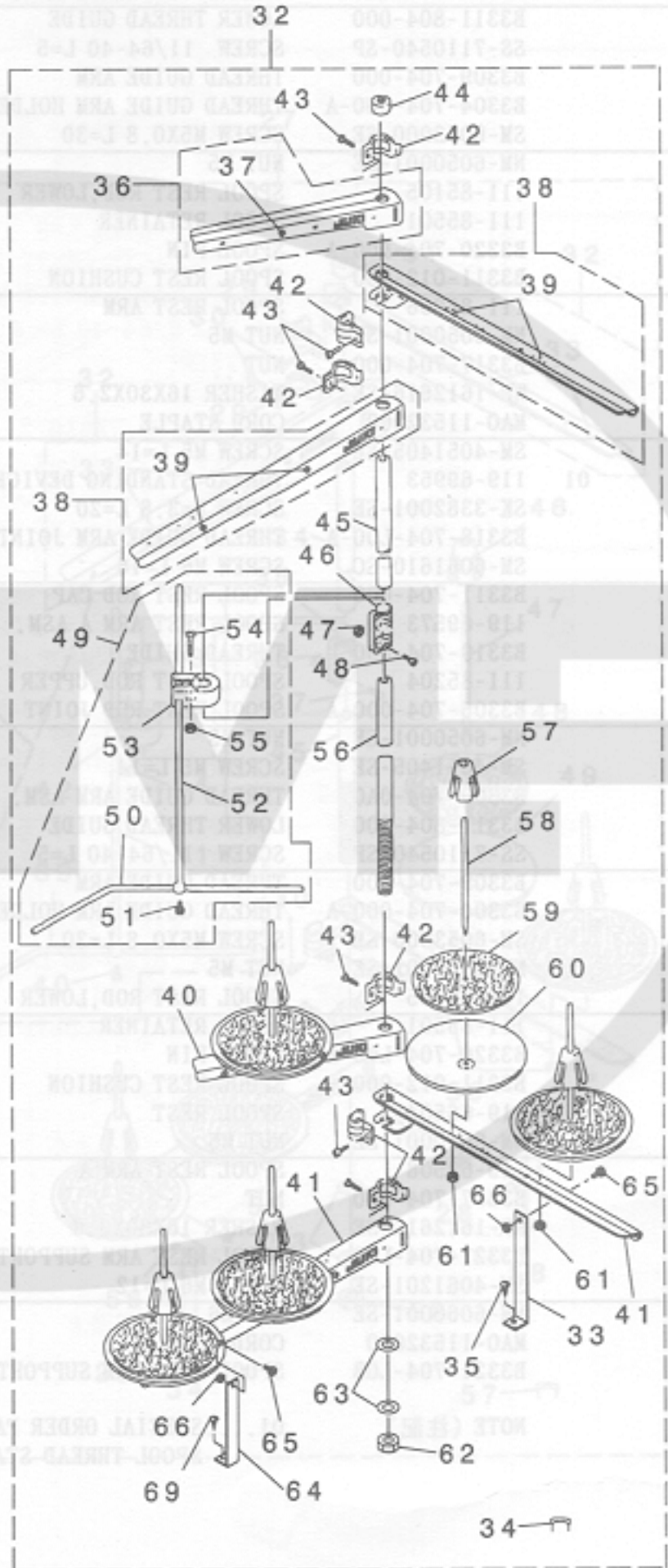
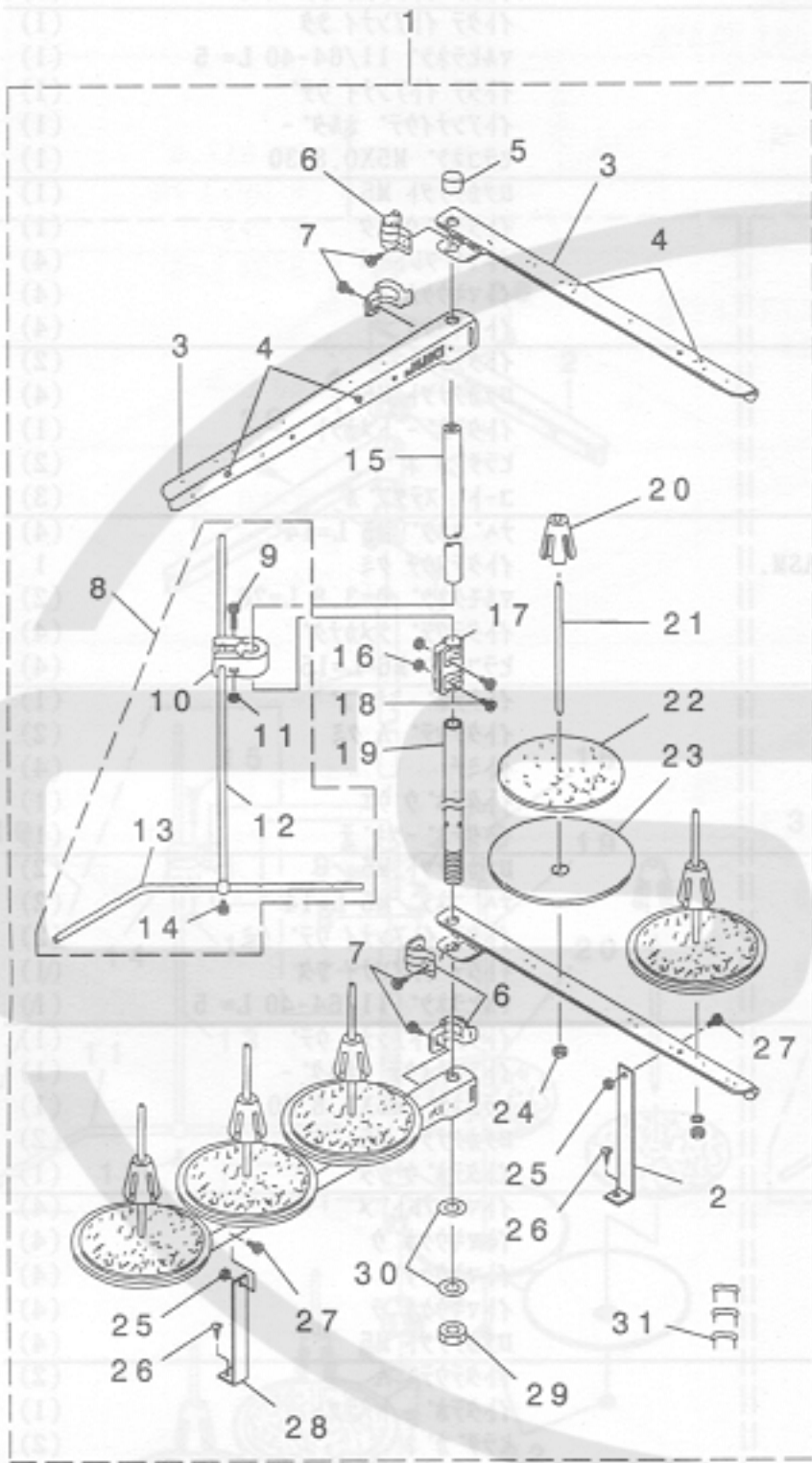

REF. NO.	NOTE	PART NO.	DESCRIPTION
1		110-00458	THREAD STANDING DEVICE ASM.
2		111-82322	THREAD GUIDE ASM.
3		111-82402	THREAD GUIDE ARM JOINT
4		NK-6020001-2E	NUT M2
5		B2311-704-000	SPOOL REST ROD CAP
6		111-82304	SPOOL REST ROD TIPPER
7		B2308-704-000-A	SPOOL REST ROD JOINT
8		2N-4081402-2E	SCREW M2 L=14
9		NK-6020001-2E	NUT M2
10		B2308-704-040	THREAD GUIDE ARM ARM
11		B2311-804-000	THREAD GUIDE
12		2S-7110240-2P	SCREW 11.64-40 L=2
13		B2308-704-000	THREAD GUIDE ARM
14		B2308-704-000	THREAD GUIDE ARM JOINT
15		2N-4081402-2E	SCREW M2 L=14
16		NK-6020001-2E	NUT M2
17		111-82304	SPOOL REST ROD TIPPER
18		111-82304	SPOOL REST ROD TIPPER
19		111-82304	SPOOL REST ROD TIPPER
20		111-82304	SPOOL REST ROD TIPPER
21		111-82304	SPOOL REST ROD TIPPER
22		111-82304	SPOOL REST ROD TIPPER
23		111-82304	SPOOL REST ROD TIPPER
24		111-82304	SPOOL REST ROD TIPPER
25		111-82304	SPOOL REST ROD TIPPER
26		111-82304	SPOOL REST ROD TIPPER
27		111-82304	SPOOL REST ROD TIPPER
28		111-82304	SPOOL REST ROD TIPPER
29		111-82304	SPOOL REST ROD TIPPER
30		111-82304	SPOOL REST ROD TIPPER
31		111-82304	SPOOL REST ROD TIPPER
32		111-82304	SPOOL REST ROD TIPPER
33		111-82304	SPOOL REST ROD TIPPER
34		111-82304	SPOOL REST ROD TIPPER
35		111-82304	SPOOL REST ROD TIPPER
36		111-82304	SPOOL REST ROD TIPPER
37		111-82304	SPOOL REST ROD TIPPER
38		111-82304	SPOOL REST ROD TIPPER
39		111-82304	SPOOL REST ROD TIPPER
40		111-82304	SPOOL REST ROD TIPPER
41		111-82304	SPOOL REST ROD TIPPER
42		111-82304	SPOOL REST ROD TIPPER
43		111-82304	SPOOL REST ROD TIPPER
44		111-82304	SPOOL REST ROD TIPPER
45		111-82304	SPOOL REST ROD TIPPER
46		111-82304	SPOOL REST ROD TIPPER
47		111-82304	SPOOL REST ROD TIPPER
48		111-82304	SPOOL REST ROD TIPPER
49		111-82304	SPOOL REST ROD TIPPER
50		111-82304	SPOOL REST ROD TIPPER
51		111-82304	SPOOL REST ROD TIPPER
52		111-82304	SPOOL REST ROD TIPPER
53		111-82304	SPOOL REST ROD TIPPER
54		111-82304	SPOOL REST ROD TIPPER
55		111-82304	SPOOL REST ROD TIPPER
56		111-82304	SPOOL REST ROD TIPPER
57		111-82304	SPOOL REST ROD TIPPER
58		111-82304	SPOOL REST ROD TIPPER
59		111-82304	SPOOL REST ROD TIPPER
60		111-82304	SPOOL REST ROD TIPPER
61		111-82304	SPOOL REST ROD TIPPER
62		111-82304	SPOOL REST ROD TIPPER
63		111-82304	SPOOL REST ROD TIPPER
64		111-82304	SPOOL REST ROD TIPPER
65		111-82304	SPOOL REST ROD TIPPER
66		111-82304	SPOOL REST ROD TIPPER
69		111-82304	SPOOL REST ROD TIPPER

REF. NO	NOTE	PART NO.	DESCRIPTION	ヒョウメイ	Qty
1		120-27850	THREAD STAND ASM.	イトタテソウチ クミ	1
2		B3321-704-LOB	SPOOL REST ARM SUPPORT, B	イトタテウデ ササエ B	(1)
3		119-69508	SPOOL REST ARM A	イトタテウデ A	(4)
4		B3319-704-L00	THREAD GUIDE	イトミチ	(5)
5		B3311-704-000	SPOOL REST ROD CAP	イトタテホ - キヤツフ	(1)
6		B3318-704-L00-A	THREAD GUIDE ARM JOINT	イトタテウデ シメカナク	(4)
7		SM-6061610-SC	SCREW M6 L=16	ヒラコネツ M6 L=15	(4)
8		B3309-704-0A0	THREAD GUIDE ARM ASM.	イトタテ イトアンナイ ウデ クミ	(1)
9		SM-6053000-SE	SCREW M5X0.8 L=30	ヒラコネツ M5X0.8 30	(1)
10		B3304-704-000-A	THREAD GUIDE ARM HOLDER	イトアンナイウデ ホルダ -	(1)
11		NM-6050001-SE	NUT M5	ロツカクナツト M5	(1)
12		B3309-704-000	THREAD GUIDE ARM	イトタテ イトアンナイ ウデ	(1)
13		B3311-804-000	LOWER THREAD GUIDE	イトタテ イトアンナイ ヲタ	(1)
14		SS-7110540-SP	SCREW 11/64-40 L=5	マルヒラネツ 11/64-40 L= 5	(1)
15		111-85204	SPOOL REST ROD, UPPER	イトタテホ ウ ウエ	(1)
16		NM-6050001-SE	NUT M5	ロツカクナツト M5	(2)
17		B3305-704-000-A	SPOOL REST ROD JOINT	イトタテホ - ツキ テ	(1)
18		SM-4051405-SE	SCREW M5 L=14	ナハ コネツ M5 L=14	(2)
19		111-85105	SPOOL REST ROD, LOWER	イトタテホ ウ ヲタ	(1)
20		111-85501	SPOOL RETAINER	イトマキ フレト メ	(5)
21		B3320-704-L00-A	SPOOL PIN	イトマキウケホ ウ	(5)
22		B3311-012-000	SPOOL REST CUSHION	イトマキウケサ	(5)
23		119-66504	SPOOL REST	イトマキウケサ ラ	(5)
24		NM-6050001-SE	NUT M5	ロツカクナツト M5	(5)
25		NM-6060001-SE	NUT M6	ロツカクナツト M6 1ツユ	(2)
26		SK-3382001-SE	SCREW D=3.8 L=20	マルモクネツ D=3.8 L=20	(2)
27		SM-4061201-SE	SCREW M6 L=12	ナハ コネツ M6 L=12	(2)
28		B3321-704-L00	SPOOL REST ARM SUPPORT, A	イトタテウデ ササエ A	(1)
29		B3317-704-000	NUT	イトタテホ - トメナツト	(1)
30		WP-1612616-SE	WASHER 16X30X2.6	ヒラサ ガ ネ	(2)
31		MAO-11532000	CORD STAPLE	コート ステツブ ル	(3)
32	01	119-70050	THREAD STANDING DEVICE ASM.	イトタテソウチ クミ	1
33		B3321-704-LOB	SPOOL REST ARM SUPPORT, B	イトタテウデ ササエ B	(1)
34		MAO-11532000	CORD STAPLE	コート ステツブ ル	(3)
35		SK-3382001-SE	SCREW D=3.8 L=20	マルモクネツ D=3.8 L=20	(2)
36		119-69474	THREAD GUIDE ARM B ASM.	イトタテウデ B クミ	(1)
37		B3319-704-L00	THREAD GUIDE	イトミチ	(1)
38		119-69573	SPOOL REST ARM A ASM.	イトタテウデ A クミ	(2)
39		B3319-704-L00	THREAD GUIDE	イトミチ	(4)
40		119-69409	THREAD GUIDE ARM B	イトタテウデ B	(1)
41		119-69508	SPOOL REST ARM A	イトタテウデ A	(2)
42		B3318-704-L00-A	THREAD GUIDE ARM JOINT	イトタテウデ シメカナク	(6)
43		SM-6061610-SC	SCREW M6 L=16	ヒラコネツ M6 L=15	(6)
44		B3311-704-000	SPOOL REST ROD CAP	イトタテホ - キヤツフ	(1)
45		111-85204	SPOOL REST ROD, UPPER	イトタテホ ウ ウエ	(1)
46		B3305-704-000-A	SPOOL REST ROD JOINT	イトタテホ - ツキ テ	(1)
47		NM-6050001-SE	NUT M5	ロツカクナツト M5	(2)
48		SM-4051405-SE	SCREW M5 L=14	ナハ コネツ M5 L=14	(2)
49		B3309-704-0A0	THREAD GUIDE ARM ASM.	イトタテ イトアンナイ ウデ クミ	(1)
50		B3311-804-000	LOWER THREAD GUIDE	イトタテ イトアンナイ ヲタ	(1)
51		SS-7110540-SP	SCREW 11/64-40 L=5	マルヒラネツ 11/64-40 L= 5	(1)
52		B3309-704-000	THREAD GUIDE ARM	イトタテ イトアンナイ ウデ	(1)
53		B3304-704-000-A	THREAD GUIDE ARM HOLDER	イトアンナイウデ ホルダ -	(1)
54		SM-6053000-SE	SCREW M5X0.8 L=30	ヒラコネツ M5X0.8 30	(1)
55		NM-6050001-SE	NUT M5	ロツカクナツト M5	(1)
56		111-85105	SPOOL REST ROD, LOWER	イトタテホ ウ ヲタ	(1)
57		111-85501	SPOOL RETAINER	イトマキ フレト メ	(5)
58		B3320-704-L00-A	SPOOL PIN	イトマキウケホ ウ	(5)
59		B3311-012-000	SPOOL REST CUSHION	イトマキウケサ	(5)
60		119-66504	SPOOL REST	イトマキウケサ ラ	(5)
61		NM-6050001-SE	NUT M5	ロツカクナツト M5	(5)
62		B3317-704-000	NUT	イトタテホ - トメナツト	(1)
63		WP-1612616-SE	WASHER 16X30X2.6	ヒラサ ガ ネ	(2)
64		B3321-704-L00	SPOOL REST ARM SUPPORT, A	イトタテウデ ササエ A	(1)
65		SM-4061201-SE	SCREW M6 L=12	ナハ コネツ M6 L=12	(2)
66		NM-6060001-SE	NUT M6	ロツカクナツト M6 1ツユ	(2)

NOTE (注記)

01...SPECIAL ORDER PART FOR LARGE  
SPOOL THREAD STAND (FOR JE)

太巻用特別注文部品(JE用)







NUMERICAL INDEX OF PARTS

索引

PART NO 品番	PAGE 頁	REF NO	PART NO 品番	PAGE 頁	REF NO	PART NO 品番	PAGE 頁	REF NO	PART NO 品番	PAGE 頁	REF NO
119-57305	22	53	121-09302	8	6	121-30209	28	21	123-75150	6	26
119-57305	22	62	121-09500	8	9	121-30308	28	33	123-75259	6	32
119-59400	30	1	121-09666	8	3	121-30407	28	34	123-75309	6	25
119-59558	32	1	121-09955	8	13	121-32155	6	11	123-75408	6	9
119-60002	30	29	121-10219	8	16	121-32262	24	2	123-75507	16	25
119-60002	32	40	121-10607	8	32	121-32304	24	7	123-75705	16	55
119-60200	32	15	121-10706	8	36	121-32403	24	11	123-75952	16	45
119-60259	32	14	121-10805	8	34	121-32502	24	4	123-76554	22	49
119-60309	32	18	121-10904	8	33	121-32619	26	17	123-77552	26	10
119-62800	30	25	121-11209	8	20	121-32700	26	22	123-77586	26	11
119-62800	32	36	121-11308	8	22	121-33211	26	13	123-77602	26	24
119-62909	30	26	121-11506	8	37	121-33302	24	13	123-77701	26	26
119-62909	32	37	121-11605	8	39	121-33708	26	30	123-77800	26	28
119-66504	34	49	121-12108	8	28	121-35505	30	24	123-77909	26	29
119-66504	36	23	121-13205	18	23	121-35505	32	35	123-78006	26	34
119-66504	36	60	121-13304	18	24	121-35554	30	23	123-78105	26	18
119-66702	30	2	121-13452	18	32	121-35554	32	34	123-78204	26	25
119-69409	36	40	121-13502	18	30	121-57319	20	26	123-78303	26	9
119-69458	34	1	121-14112	20	1	121-60800	20	36	123-78808	8	45
119-69474	36	36	121-14468	18	20	121-68407	20	29	123-78907	8	46
119-69508	34	51	121-14716	18	11	121-68506	20	30	123-79004	8	47
119-69508	36	3	121-14807	18	13	121-68803	20	41	123-79509	2	30
119-69508	36	41	121-14906	18	17	122-50205	4	38	123-79608	2	31
119-69573	34	32	121-15002	18	2	122-50304	4	1	123-81059	20	3
119-69573	36	38	121-15051	18	1	122-50403	4	37	123-81158	20	13
119-69953	34	27	121-15101	18	3	122-50510	2	19	123-81208	20	27
119-70050	36	32	121-15200	18	4	122-50601	2	23	123-81257	20	25
119-91502	12	62	121-15309	18	8	122-52508	6	54	123-81307	20	28
120-02606	6	44	121-15903	18	12	122-52706	28	39	123-81406	20	31
120-04206	16	16	121-16109	10	44	122-52805	8	7	123-82503	12	14
120-04404	28	37	121-16174	10	28	122-53811	20	2	123-83402	12	16
120-04503	16	13	121-16208	10	43	122-54405	22	29	123-83501	16	24
120-04800	24	18	121-16307	10	36	122-54504	22	37	123-83600	16	22
120-04909	24	17	121-16406	10	37	122-54504	22	46	123-83808	16	17
120-10807	20	16	121-16505	10	39	122-54504	22	55	123-84202	16	53
120-13306	12	13	121-16703	10	40	122-54504	22	64	123-84400	14	16
120-13405	12	23	121-17107	10	41	122-54603	22	38	123-84509	26	47
120-15301	26	44	121-17206	10	12	122-54603	22	47	123-86603	8	23
120-15400	26	45	121-17305	10	18	122-54603	22	56			
120-25706	6	48	121-17412	12	21	122-54603	22	65			
120-27850	36	1	121-17461	12	19	122-54751	22	40			
121-00301	4	39	121-17511	12	20	122-54850	22	31			
121-00608	4	3	121-18907	10	19	122-55451	22	58			
121-00707	4	2	121-19210	10	14	122-55501	28	2			
121-01200	2	39	121-19400	12	46	122-55550	28	1			
121-01309	2	36	121-19509	12	50	122-55600	28	5			
121-01408	2	45	121-19608	12	42	122-55709	28	12			
121-01515	2	33	121-19756	12	40	122-55808	28	13			
121-01903	4	8	121-19806	12	41	122-55907	28	23			
121-01903	4	9	121-19905	12	43	122-56004	28	14			
121-01952	4	5	121-20002	12	44	122-56103	28	6			
121-01960	4	6	121-20101	6	36	122-58000	4	43			
121-02000	4	18	121-20465	14	9	122-58505	14	17			
121-02109	4	20	121-20804	22	17	122-59008	14	20			
121-02307	2	27	121-20903	22	14	122-80608	8	31			
121-02406	2	28	121-21000	22	16	122-87603	10	23			
121-02752	2	2	121-21109	22	18	122-88700	18	14			
121-02950	26	32	121-21208	22	24	123-41806	30	6			
121-03107	26	33	121-21307	22	26	123-41905	30	5			
121-03206	2	44	121-22008	14	24	123-41954	30	4			
121-03305	2	14	121-22313	6	23	123-70201	2	17			
121-03404	2	41	121-22404	16	5	123-70300	2	18			
121-03511	2	7	121-23311	6	30	123-71100	4	47			
121-03602	26	21	121-23410	16	14	123-71506	6	10			
121-03701	26	20	121-23808	16	41	123-72009	8	24			
121-04907	4	32	121-23907	16	39	123-72108	8	17			
121-05201	4	34	121-24004	16	32	123-72157	8	15			
121-05359	2	1	121-24806	16	37	123-72207	8	40			
121-07702	6	41	121-25001	6	21	123-72306	8	26			
121-07900	6	50	121-25001	6	28	123-72405	8	27			
121-08007	6	8	121-25001	6	34	123-72603	6	14			
121-08106	6	52	121-29805	28	29	123-73007	18	19			
121-08213	6	1	121-29854	28	26	123-74013	14	21			
121-08304	6	4	121-29904	28	27	123-74104	14	13			
121-08403	6	5	121-30001	28	28	123-74203	14	18			
121-09260	8	1	121-30100	28	20	123-75051	6	19			